

Cub Cadet[®]

ENDURO SERIES[®]

FORCE SERIES

PRO SERIES



CATÁLOGO

2026



DIGITALIZE ESTE CÓDIGO QR PARA DESCOBRIR QUEM É O SEU GESTOR DE ÁREA.

Colocamos à sua disposição uma equipa de profissionais com ampla experiência no setor, que trabalham para lhe oferecer o melhor serviço possível.

APOIO AOS DISTRIBUIDORES EM ACÇÕES DE PUBLICIDADE E MARKETING

Como distribuidor oficial da marca **Cub Cadet**, pode levar a cabo diferentes ações de publicidade e marketing pelo que colocamos à sua disposição ajudas económicas y de conceção.

- 1** Facilitar-lhe-emos a conceção dos materiais. A nossa equipa ajuda-o a conceber o material de que necessita: lonas, painéis, anúncios de imprensa, letreiros para veículos, sinalética, etc.
- 2** Apoio económico. Pode receber subvenções até 50% do montante líquido das faturas de determinadas ações, até ao limite de 2% da sua faturação total no final do ano. As ativações e percentagens que apoiamos durante este ano de 2025 são as seguintes:
 - 50% na contratação de painéis de propaganda, fixos ou móveis e em diferentes suportes (marqueses, autocarros, painéis, etc.).
 - 50% nos letreiros dos veículos.
 - 50% em envio de folhetos.
 - 25% em anúncios de imprensa com a marca como reclame principal..
 - 25% sobre as despesas decorrentes de feiras, eventos de portas abertas e outros patrocínios.

Para ter acesso ao apoio, é fundamental seguir o procedimento correto:

- Será necessário enviar previamente todos os orçamentos para o seu gestor comercial e aguardar a aprovação do departamento de Marketing para poder executá-lo.
- Todas as ações devem estar previamente aprovadas pelo departamento de Marketing da **92, S.A.**
- A colaboração da **92, S.A.** para realizar o design deve ser solicitada com 10 dias de antecedência da data em que será necessária.
- A **92, S.A.** pagará os montantes correspondentes ao total da ajuda gerada durante o ano em curso.

O limite do apoio total para campanhas publicitárias é de 2% do total da faturação a **92, S.A.** por parte do distribuidor durante o ano em curso.

É necessário enviar os comprovativos (fatura e fotos normalmente) de ter realizado a ação para poder ter acesso ao pagamento da ajuda. Esse comprovativo deve ser enviado para marketing@92sa.com

Recomendamos-lhe que calcule o volume de negócios que terá connosco durante o ano em curso e, que, no futuro, quando tiver um historial, avalie o volume de negócios dos anos anteriores. Com estas informações, ser-lhe-á igualmente fácil calcular os 2%, que é o limite do apoio que lhe podemos oferecer.

Depois, tendo isso em consideração, pode fazer um plano para gastar em promoção e publicidade da marca, o que levará a uma maior visibilidade da sua empresa e, por conseguinte, a um aumento das vendas e do volume de negócios.

Lembre-se que:

Entre em contacto com o seu Gestor de Área ou através do e-mail marketing@92sa.com e ajudá-lo-emos nas suas campanhas publicitárias.



CONTACTE-NOS

APOIO AO CLIENTE/CENTRO DE CONTACTO

- ▶ Horário de segunda a sexta-feira, das 08:00 às 18:00 h
- ▶ E-mail contactcenter@92sa.com ▶ Telefone (+34) 91 640 99 50

CONTACTE-NOS

- > a partir da sua própria **extranet**
- > enviando um e-mail para contactcenter@92sa.com

Cada consulta através deste novo canal gerará automaticamente um ticket que será tratado de forma preferencial, mantendo-o sempre informado sobre o estado da sua questão.

SERVIÇO TÉCNICO E GARANTIAS

- ▶ postventa@92sa.com
- ▶ (+351) 221 450 454

SERVIÇO DE ADMINISTRAÇÃO

- ▶ contabilidad@92sa.com
- ▶ (+34) 91 640 99 50

SERVIÇO DE MARKETING E PUBLICIDADE

- ▶ marketing@92sa.com
- ▶ (+34) 91 640 99 50

DESTAQUES PARA 2026

CRIE UM RELVADO PERFEITO OU...

Explore os nossos sofisticados Rotação Zero com Synchro Steer™, a inovadora tecnologia de volante da Cub Cadet, que proporciona o máximo controlo das 4 rodas. Combina a agilidade de um automóvel com as vantagens de um corta-relvas de última geração.

Oferecemos esta tecnologia para as séries Enduro XZ6 e XZ8, bem como em todos os modelos da série PRO (até ao modelo de topo Z9, com a sua impressionante construção robusta e pneus duplos largos). Desenhar linhas retas e precisas, mesmo em declives, nunca mais será um problema.

Para mais informações, contacte o seu concessionário local Cub Cadet.

**Z9
183id**

XZ6
ENDURO SERIES

XZ8
ENDURO SERIES



... VEJA COMO É CRIADO

Se não gosta de cortar a relva, recomendamos-lhe o robô corta-relvas da série XR5.

Escolha entre quatro modelos diferentes para áreas de 1000 a 4000 metros quadrados, com larguras de corte de 21 ou 42 cm. A gama Cub Cadet XR oferece a combinação perfeita para qualquer tamanho de relvado.

Com um conjunto de características concebido para conservar os terrenos mais difíceis, os robôs corta-relvas da série XR são capazes de trabalhar em superfícies verdadeiramente exigentes.

XR5

ENDURO SERIES®

XR5 1000



XR5 2000



XR5 3000



XR5 4000



Cub Cadet[®]

O ASSISTENTE DE JARDINAGEM QUE ESTAVA À PROCURA

A série XR5 foi desenvolvida para cortar a relva de tal forma que o vizinho pensará que foi você. As lâminas de aço de alta qualidade cortam a relva para que tenha um aspeto exuberante e saudável.



**A SÉRIE XR5 FOI
DESENVOLVIDA PARA
OFERECER UMA
QUALIDADE CONSISTENTE
E DAR À RELVA UM
ASPETO FOFO.**





1. REBORDOS COM UM ACABAMENTO PERFEITO

A série XR5 corta para além da rebordo da roda para proporcionar um acabamento de que se pode orgulhar, mesmo em superfícies irregulares.



2. DESEMPENHO EM TODOS OS TERRENOS

A Série XR5 lida contorna os terrenos irregulares para manter a sua relva bem cortada e com bom aspeto.



3. FÁCIL DE USAR

A interface de fácil utilização da Cub Cadet e outras características, como a estação de carregamento, tornam a série XR5 rápida e fácil de instalar.



4. FÁCIL DE MANTER

A série XR5 limpa-se sozinha, o que lhe permitirá passar mais tempo no jardim. Para uma maior tranquilidade, marque uma reunião anual de manutenção com o seu concessionário.



PLATAFORMA
FLUTUANTE

PLATAFORMA E
RODAS QUE SE
LIMPAM SOZINHAS

SENSOR DE 360
GRAUS

TECNOLOGIA DE
PASSAGEM POR
TALUDES

TECNOLOGIA DE MODOS DE REBORDO

SISTEMA DE CORTE
ESPECIALMENTE
CONCEBIDO

ECRÃ TÁTIL DE 4,3"

RODAS DE ALTA TRAÇÃO
PARA TERRENOS
IRREGULARES



DESCUBRA
A SÉRIE XR5

A XR5 CORTA PARA UM NÍVEL PRÓPRIO.

Plataforma flutuante, passagem por taludes, modo de corte para além do rebordo da roda... A gama Cub Cadet XR5 oferece uma série de características que dão ao relvado um belo acabamento. Os modelos de plataforma dupla de corte foram concebidos para áreas relvadas até 3000/4000 m², enquanto que os modelos inferiores se adaptam a extensões até 1000/2000 m². Todos os modelos XR5s são fornecidos com uma garantia adicional gratuita de 1 ano**, que inclui proteção contra roubo e vandalismo.

XR5

ENDURO SERIES®

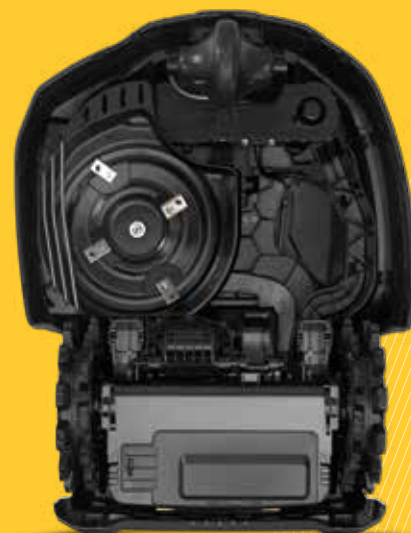

XR5 1000

Largura de corte:	21 cm
Altura de corte:	15-100 mm
Superfície:	Até 1000 m ² *
Tempo de corte:	40-50 min
Motor:	CC em escovas
Consumo elétrico:	4,0 kWh/mes
Modelo:	22AKFEFA603

XR5 2000

Largura de corte:	21 cm
Altura de corte:	15-100 mm
Superfície:	Até 2000 m ² *
Tempo de corte:	80-90 min
Motor:	CC em escovas
Consumo elétrico:	7,3 kWh/mes
Modelo:	22AKHEFA603



PLATAFORMA DUPLA COM 42 CM DE LARGURA DE CORTE

XR5 3000

Largura de corte:	42 cm
Altura de corte:	15-100 mm
Superfície:	Até 3000 m ² *
Tempo de corte:	80-90 min
Motor:	CC em escovas
Consumo elétrico:	8,7 kWh/mes
Modelo:	22AKJEFA603

XR5 4000

Largura de corte:	42 cm
Altura de corte:	15-100 mm
Superfície:	Até 4000 m ² *
Tempo de corte:	110-120 min
Motor:	CC em escovas
Consumo elétrico:	11,5 kWh/mes
Modelo:	22AKLEFA603

*Área máxima de corte em condições ideais (ou seja, relva plana e nivelada, forma retangular simples, sem obstáculos, sem áreas adicionais e com uma taxa de crescimento modesta).

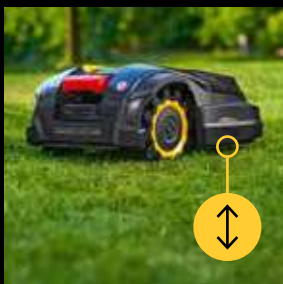

1. PLATAFORMA FLUTUANTE

O seu design adapta-se mesmo a relevos irregulares e proporciona um belo acabamento.



6. AUTO-LIMPEZA

A plataforma e as rodas limpam-se sozinhas, o que facilita a manutenção.



2. PASSAGEM POR TALUDES

O desempenho de 45% de inclinação facilita o trabalho nas configurações de relvado mais difíceis.



7. ECRÃ TÁTIL DE 4,3"

Ajuste o corta-relvas para a configuração exata que pretende com o ecrã tátil LCD fácil de utilizar.



3. CORTE DE 100 MM

A relva alta e espessa não é problema com a altura máxima de corte de 100 mm.



8. CORTE DE REBORDO

A capacidade de corte dos rebordos da série XR5 vai para além da roda para obter sempre um acabamento preciso.



4. RODAS DE ALTA TRAÇÃO PATENTEADAS

As rodas patenteadas oferecem uma tração potente e uma condução suave.



9. SISTEMA DE CORTE PATENTADO

Graças ao sistema de corte patenteado, conseguirá um corte excelente.

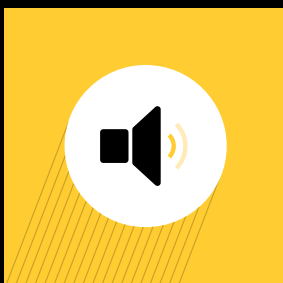

5. REDUÇÃO DO RUÍDO

Graças ao seu motor de tração, a série XR5 funciona quase silenciosamente.



10. SENSOR DE 360 GRAUS

O sensor de obstáculos omnidirecional da série XR5 ajuda-o a contornar os obstáculos (certifique-se de que não há crianças ou animais de estimação no relvado enquanto corta a relva).

3 ANOS**
Cub Cadet
GARANTÍA

1 AÑO GRATIS DE GARANTÍA EXTENDIDA

Para más información visita www.cubcadet.es

**Garantía do fabricante Stanley Black & Decker Deutschland GmbH, limitada ao desempenho suplementar e de acordo com as condições de garantia (disponíveis em www.cubcadet.eu).

CONTROLO TOTAL A PARTIR DO SMARTPHONE

A aplicação permite-lhe controlar e programar convenientemente os robôs corta-relvas da gama Cub Cadet XR5 com o seu smartphone. Equipado com Bluetooth® 5.0 para uma conectividade óptima. Basta descarregar a aplicação para o seu telemóvel e começar a cortar.



CONTROLO

- Configuração do horário de corte
- Gestão de várias zonas
- Envio para diferentes zonas
- Regresso à base
- Acionamento manual
- Proteção anti-roubo

INFORMAÇÕES

- Histórico de corte
- Zona cortada
- Horários de saída
- Tempo de corte restante

AVANÇADO

- Alertas de funcionamento*
- GEOVALLA: monitoriza o corta-relvas em caso de roubo

*Sujeito a autorização

ACESSÓRIOS ROBÔS CORTA-RELVAS

AJUSTE DO PERÍMETRO			
	Cabo perimetral (650 metros em bobina)	 7 290109 391458	Modelo nº: MRK0067B
	Conjunto de instalação pequeno (máx. 400 m ²) com cabo de 100 m, 150 estacas	 4 008423 885149	Modelo nº: 122-001-603
	Conjunto de instalação média (máx. 1200 m ²) com cabo de 150 m, 200 estacas	 4 008423 885156	Modelo nº: 122-002-603
	Conjunto de instalação grande (máx. 2500 m ²) com cabo de 250 m, 350 estacas	 4 008423 885163	Modelo nº: 122-003-603
LÂMINAS DE SUBSTITUIÇÃO			
	Modelos com conjunto de lâminas para XR5	 4 008423 917901	Modelo nº: 122-105-603
TAMPAS			
	RoboHome para modelos XR5	 4 008423 917895	Modelo nº: 122-085-603



TABELA DE PRODUTOS

	XR5 1000	XR5 2000
BATERIA		
Motor	CC em escovas	CC em escovas
Bateria	18,5 V, íões de lítio	18,5 V, íões de lítio
Tempo de corte (por carga)	40-50 min	80-90 min
Tempo de carregamento	60-120 min	60-120 min
Consumo de eletricidade	4,0 kWh/mes	7,3 kWh/mes
SISTEMA DE CORTE		
Zona de relvado (rec.)	Até 1000 m ² *	Até 2000 m ² *
Largura de corte	21 cm	21 cm
Altura de corte (mín.-máx.)	15-100 mm	15-100 mm
Lâminas	4 lâminas de corte	4 lâminas de corte
Lâminas sobressalentes	8	12
Zonas de corte	1 zona principal, 4 subzonas, separadas	1 zona principal, 4 subzonas, separadas
Cobertura da área por hora	58 m ² /h	58 m ² /h
Inclinação máxima	24°, 45 %	24°, 45 %
EQUIPAMENTO		
Estação base	Incluído	Incluído
RoboHome	Opcional (122-085-603)	Opcional (122-085-603)
Ecrã	Ecrã tátil a cores HD de 4,3"	Ecrã tátil a cores HD de 4,3"
Aplicação	Padrão	Padrão
Anti-roubo	Padrão	Padrão
Sensor de batidas	Deteção de 360°	Deteção de 360°
Sensor de inclinação	Padrão	Padrão
Sensor de elevação	Padrão	Padrão
Modo de rebordo	Padrão	Padrão
Bluetooth	Padrão	Padrão
Módulo GSM	Padrão	Padrão
Rodas	Rodas de ALTA TRAÇÃO patenteadas	Rodas de ALTA TRAÇÃO patenteadas
DIMENSÕES		
Nível de ruído LpA/LwA/LwAg	50/61/64 dB [A]	50/61/64 dB [A]
Dimensões (C x L x A)	67/51/28 cm	67/51/28 cm
Dimensões da embalagem	82/54/32 cm	82/54/32 cm
Peso (líquido/incl. embalagem)	10,5/18,5 kg	10,5/18,5 kg
Número do modelo	22AKFEFA603	22AKHEFA603
EAN	 4 008423 917215	 4 008423 917246

	XR5 3000	XR5 4000
BATERIA		
Motor	CC em escovas	CC em escovas
Bateria	18,5 V, íões de lítio	18,5 V, íões de lítio
Tempo de corte (por carga)	80-90 min	110-120 min
Tempo de carregamento	60-80 min	90-110 min
Consumo de eletricidade	8,7 kWh/mes	11,5 kWh/mes
SISTEMA DE CORTE		
Zona de relvado (rec.)	Até 3000 m ² *	Até 4000 m ² *
Largura de corte	42 cm	42 cm
Altura de corte (mín.-máx.)	15-100 mm	15-100 mm
Lâminas	2 x 4 lâminas de corte	2 x 4 lâminas de corte
Lâminas sobressalentes	16	24
Zonas de corte	1 zona principal, 4 subzonas, separadas	1 zona principal, 4 subzonas, separadas
Cobertura da área por hora	115 m ² /h	115 m ² /h
Inclinação máxima	24°, 45 %	24°, 45 %
EQUIPAMENTO		
Estação base	Incluído	Incluído
RoboHome	Opcional (122-085-603)	Opcional (122-085-603)
Ecrã	Ecrã tátil a cores HD de 4,3"	Ecrã tátil a cores HD de 4,3"
Aplicação	Padrão	Padrão
Anti-roubo	Padrão	Padrão
Sensor de batidas	Deteção de 360°	Deteção de 360°
Sensor de inclinação	Padrão	Padrão
Sensor de elevação	Padrão	Padrão
Modo de rebordo	Padrão	Padrão
Bluetooth	Padrão	Padrão
Módulo GSM	Padrão	Padrão
Rodas	Rodas de ALTA TRAÇÃO patenteadas	Rodas de ALTA TRAÇÃO patenteadas
DIMENSÕES		
Nível de ruído LpA/LwA/LwAg	53/64/65 dB [A]	53/64/65 dB [A]
Dimensões (C x L x A)	67/53/28 cm	67/53/28 cm
Dimensões da embalagem	82/54/32 cm	82/54/32 cm
Peso (líquido/incl. embalagem)	12,2/20,5 kg	12,2/20,5 kg
Número do modelo	22AKJEFA603	22AKLEFA603
EAN	4 008423 921250	4 008423 921267

* Área máxima de corte em condições ideais (ou seja, relva plana e nivelada, forma retangular simples, sem obstáculos, sem áreas adicionais e com uma taxa de crescimento modesta).

A marca nominativa Bluetooth® e os seus logótipos são marcas comerciais registadas da Bluetooth SIG, Inc. A utilização dessas marcas pela Stanley Black & Decker é feita sob licença.

Cub Cadet[®]

LM1

FORCE SERIES



REGULAÇÃO DA ALTURA DO CORTE CENTRAL

Altere comodamente a altura de corte com uma única alavanca: escolha entre 6 posições diferentes.



COLETOR DE RELVA GRANDE

Com uma capacidade de até 70 litros.



LC3 DP56

POWERED BY
Cub Cadet

Largura de corte:	56 cm
Altura de corte:	60-110 mm
Linha:	Ø 3,9 mm
Motor:	Cub Cadet 55 OHV
Rodas:	Ø 360 mm
Acionamento:	Empurrado
Peso líquido:	31 kg
Modelo:	25C-262E603

POTÊNCIA SUFICIENTE PARA CORTAR A RELVA E OS ARBUSTOS

O corta-relvas móvel Cub Cadet LC3 DP56 é muito potente e robusto. Graças ao motor Cub Cadet e à largura de corte de 56 cm, pode cortar relva comprida, ervas daninhas e arbustos de baixo crescimento.

LINHA DE SUBSTITUIÇÃO PARA LC3 DP56



10 unidades de fio de corte AF3.20, corte a 3,9 mm x 47 cm de comprimento para cortador.



4 056494 116662
Modelo: 1182-WS-0001

SÉRIE LM: CORTE PRECISO E RECOLHA CONFORTÁVEL

Com a série LM da Cub Cadet, pode optar entre recolha no cesto ou descarregar por recortes. Como acessório, está também disponível um conjunto de mulching com o qual poderá triturar a relva. As diferentes funções de conforto permitem-lhe trabalhar de forma eficiente e minimizar a fadiga.



3-in-1
OPTION
POWERED BY
Cub Cadet

LM1 AR46

Largura de corte:	46 cm
Superfície:	700 m ² /h
Capacidade:	60 L
Motor:	Cub Cadet 35 OHV, arranque por tração
Cilindrada:	79 cm ³
Acionamento:	Tração na roda traseira
Altura de corte:	6 posições/central
Modelo:	12C-TQMG603



3-in-1
OPTION
POWERED BY
Cub Cadet

LM1 CR53

Largura de corte:	53 cm
Superfície:	950 m ² /h
Capacidade:	70 L
Motor:	Cub Cadet 45 OHV, arranque por tração
Cilindrada:	140 cm ³
Acionamento:	Tração na roda traseira
Altura de corte:	6 posições/central
Modelo:	12D-PQSC603



AUTO-PROPULSÃO
Corte ao seu próprio ritmo com a MySpeed™ (séries LM2 e LM3).

MYSPEED™

SACO COM TAMPA RÍGIDA E INDICADOR DE ENCHIMENTO
(série LM3)

GUIADOR ERGONÓMICO
Altura regulável, pega dobrável e fácil de guardar.

POTÊNCIA MOTORES CUB CADET E BRIGGS & STRATTON

AJUSTE DE ALTURA DE CORTE CENTRAL
Altere comodamente a altura de corte com a única alavanca: escolha entre 6 posições diferentes.

COLETOR DE RELVA GRANDE
Reduzir o número de descargas e poupar tempo.

RODAS TRASEIRAS ALTAS
(série LM3)

ROLAMENTOS DE ESFERAS

COBERTA COM AÇO FORTE E DURADOURO

4-in-1

POWERED BY
Cub Cadet

MYSPEED™

LM3 DR53es

Largura de corte:	53 cm
Superfície:	950 m ² /h
Capacidade:	70 L
Motor:	Cub Cadet 55 OHV PT, elétrico
Cilindrada:	159 cm ³
Acionamento:	Tração na roda traseira
Altura de corte:	6 posições/central
Modelo:	12ECPVS7603

LM2

FORCE SERIES

LM3

FORCE SERIES



CORTAR AO SEU PRÓPRIO RITMO

A Cub Cadet MySpeed™ ajusta automaticamente o ritmo de trabalho à sua velocidade de deslocação. Basta agarrar a pega com as duas mãos, empurrar para a frente e começar a andar. Quanto mais depressa andar, mais depressa o corta-relvas avançará. Quando parar de andar, o punho retrai-se e o corta-relvas abranda e pára. A MySpeed™ está disponível em todos os corta-relvas manuais da Cub Cadet LM2 e LM3.



3-in-1

POWERED BY
Cub Cadet

MYSPEED™

LM2 DR46s

Largura de corte:	46 cm
Superfície:	750 m ² /h
Capacidade:	60 L
Motor:	Cub Cadet 55 OHV, arranque por tração/AutoChoke
Cilindrada:	159 cm ³
Acionamento:	Tração na roda traseira
Altura de corte:	6 posições/central
Modelo:	12EBTQKC603



3-in-1

POWERED BY
Cub Cadet

MYSPEED™

LM2 DR46es

Largura de corte:	46 cm
Superfície:	750 m ² /h
Capacidade:	60 L
Motor:	Cub Cadet 55 OHV, arranque elétrico
Cilindrada:	159 cm ³
Acionamento:	Tração na roda traseira
Altura de corte:	6 posições/central
Modelo:	12ECTQS7603



4-in-1

POWERED BY
Cub Cadet

MYSPEED™

LM3 CRC46s

Largura de corte:	46 cm
Superfície:	750 m ² /h
Capacidade:	60 L
Motor:	Cub Cadet 45 OHV, arranque elétrico
Cilindrada:	140 cm ³
Acionamento:	Tração na roda traseira
Altura de corte:	6 posições/central
Modelo:	12DBTVSC603



4-in-1

POWERED BY
Cub Cadet



MYSPEED™

LM3 CR53s



Largura de corte:	53 cm
Superfície:	950 m ² /h
Capacidade:	70 L
Motor:	Séries B&S 750 EX DOV, arranque por tração
Cilindrada:	161 cm ³
Acionamento:	Tração na roda traseira
Altura de corte:	6 posições/central
Modelo:	12ABPV9B603

LC3 DP56

LM1 AR46

MOTOR		
Motor	Cub Cadet 55 OHV	Cub Cadet 35 OHV
Cilindrada	159 cm ³	79 cm ³
Potência	2,1 kW/2800 min ⁻¹	1,5 kW/2800 min ⁻¹
Arranque do motor	Arranque por tração	Arranque por tração
Capacidade	1,0 L	0,75 L
SISTEMA DE TRANSMISSÃO		
Acionamento	Empurrado	Tração traseira
Velocidades	-	1
Velocidade (máx)	-	3,6 km/h
SISTEMA DE CORTE		
Superfície	1000 m ² /h	700 m ² /h
Plataforma de corte (material)	-	Aço
Largura de corte	56 cm	46 cm
Opções de corte/linha (LC3 DP56).	Ø 3,9 mm	Opção 3 em 1
Ajuste da altura do corte	-	6 posições/central
Altura de corte (min./máx.)	60-110 mm	28-92 mm
Ensaçado	-	Padrão
Mulching	-	opcional (196-588-678)
Descarga lateral	-	-
Descarga traseira sem coletor	-	Padrão
ENSACADO		
Saco para relva	-	Saco macio
Capacidade	-	60 L
Indicador de enchimento	-	-
RODAS		
Rodas (F/R)	Ø 360 mm	180/200 mm
Rolamento da roda	Rolamentos deslizantes	Rolamentos de esferas duplos
CONFORTO		
Bocal de lavagem	-	Padrão
Tipo de guidador	3 posições	Ergonómico
Guiador dobrável	-	Padrão
Guiador regulável em altura	-	Padrão
Punho macio	-	Padrão
DIMENSÕES		
Nível de ruído LpA/LwA/LwAg.	88,9/104,1/107 dB (A)	84/93/96 dB (A)
Valor da vibração mão/braço/fator K	7,0-1,5 m/s ²	4,6-1,5 m/s ²
Dimensões (C × L × A).	140/55/100 cm	155/49/114 cm
Peso	31 kg	31 kg
Número do modelo	25C-262E603	12C-TQMG603
EAN	 4 008423 881967	 4 008423 922646

LM1 CR53
LM2 DR46s

MOTOR		
Motor	Cub Cadet 45 OHV	Cub Cadet 55 OHV
Cilindrada	140 cm ³	159 cm ³
Potência	2,1 kW/2800 min ⁻¹	2,5 kW/2800 min ⁻¹
Arranque do motor	Arranque por tração	Arranque por tração/AutoChoke
Capacidade	1,0 L	1,0 L
SISTEMA DE TRANSMISSÃO		
Acionamento	Tração traseira	Tração traseira
Velocidades	1	Variável
Velocidade (máx)	3,6 km/h	0-3,6 km/h
SISTEMA DE CORTE		
Superfície	950 m ² /h	750 m ² /h
Plataforma de corte (material)	Aço	Aço
Largura de corte	53 cm	46 cm
Opções de corte/linha (LC3 DP56).	Opção 3 em 1	3 em 1
Ajuste da altura do corte	6 posições/central	6 posições/central
Altura de corte (min./máx.)	28-92 mm	28-92 mm
Ensaçado	Padrão	Padrão
Mulching	opcional (196-590-678)	Padrão
Descarga lateral	-	-
Descarga traseira sem coletor	Padrão	Padrão
ENSACADO		
Saco para relva	Saco macio	Saco macio
Capacidade	70 L	60 L
Indicador de enchimento	-	-
RODAS		
Rodas (F/R)	200/200 mm	180/200 mm
Rolamento da roda	Rolamentos de esferas duplos	Rolamentos de esferas duplos
CONFORTO		
Bocal de lavagem	Padrão	Padrão
Tipo de guiador	Ergonómico	MySpeed™
Guiador dobrável	Padrão	Padrão
Guiador regulável em altura	Padrão	Padrão
Punho macio	Padrão	-
DIMENSÕES		
Nível de ruído LpA/LwA/LwAg.	85,7/97/98 dB (A)	84/94/96 dB (A)
Valor da vibração mão/braço/fator K	4,1-1,5 m/s ²	4,5-1,5 m/s ²
Dimensões (C × L × A).	162/58/114 cm	150/49/114 cm
Peso	34 kg	31 kg
Número do modelo	12D-PQSC603	12EBTQKC603
EAN	 4 008423 872637	 4 008423 866148



LM2 DR46es

LM3 CRC46s

MOTOR		
Motor	Cub Cadet 55 OHV	Cub Cadet 45 OHV
Cilindrada	159 cm ³	140 cm ³
Potência	2,5 kW/2800 min ⁻¹	2,1 kW/2800 min ⁻¹
Arranque do motor	Elétrico	Arranque por tração
Capacidade	1,0 L	1,0 L
SISTEMA DE TRANSMISSÃO		
Acionamento	Tração traseira	Tração traseira
Velocidades	Variável	Variável
Velocidade (máx)	0-3,6 km/h	0-3,6 km/h
SISTEMA DE CORTE		
Superfície	750 m ² /h	750 m ² /h
Plataforma de corte (material)	Aço	Aço
Largura de corte	46 cm	46 cm
Opções de corte/linha (LC3 DP56).	3 em 1	4 em 1
Ajuste da altura do corte	6 posições/central	6 posições/central
Altura de corte (min./máx.)	28-92 mm	28-92 mm
Ensacado	Padrão	Padrão
Mulching	Padrão	Padrão
Descarga lateral	-	Padrão
Descarga traseira sem coletor	Padrão	Padrão
ENSACADO		
Saco para relva	Saco macio	Saco macio com tampa rígida
Capacidade	60 L	60 L
Indicador de enchimento	-	Padrão
RODAS		
Rodas (F/R)	180/200 mm	180/280 mm
Rolamento da roda	Rolamentos de esferas duplos	Rolamentos de esferas duplos
CONFORTO		
Bocal de lavagem	Padrão	Padrão
Tipo de guiador	MySpeed™	MySpeed™
Guiador dobrável	Padrão	Padrão
Guiador regulável em altura	Padrão	Padrão
Punho macio	-	-
DIMENSÕES		
Nível de ruído LpA/LwA/LwAg.	81/94/96 dB (A)	84/94/96 dB (A)
Valor da vibração mão/braço/fator K	4,1-1,5 m/s ²	6,3-1,5 m/s ²
Dimensões (C × L × A).	150/49/114 cm	155/49/114 cm
Peso	35 kg	34 kg
Número do modelo	12ECTQS7603	12DBTVSC603
EAN	 4 008423 866247	 4 008423 877045

*Apenas até acabar o stock

LM3 CR53s
LM3 DR53es

MOTOR		
Motor	Serie B&S 750 EX DOV	Cub Cadet 55 OHV ES
Cilindrada	161 cm ³	159 cm ³
Potência	2,74 kW/2700 min ⁻¹	2,5 kW/2600 min ⁻¹
Arranque do motor	Arranque por tração	Elétrico
Capacidade	1,0 L	1,0 L
SISTEMA DE TRANSMISSÃO		
Acionamento	Tração traseira	Tração traseira
Velocidades	Variável	Variável
Velocidade (máx)	0-3,6 km/h	0-3,6 km/h
SISTEMA DE CORTE		
Superfície	950 m ² /h	950 m ² /h
Plataforma de corte (material)	Aço	Aço
Largura de corte	53 cm	53 cm
Opções de corte/linha (LC3 DP56).	4 em 1	4 em 1
Ajuste da altura do corte	6 posições/central	6 posições/central
Altura de corte (min./máx.)	28-92 mm	28-92 mm
Enscado	Padrão	Padrão
Mulching	Padrão	Padrão
Descarga lateral	Padrão	Padrão
Descarga traseira sem coletor	Padrão	Padrão
ENSACADO		
Saco para relva	Saco macio com tampa rígida	Saco macio com tampa rígida
Capacidade	70 L	70 L
Indicador de enchimento	Padrão	Padrão
RODAS		
Rodas (F/R)	200/280 mm	200/280 mm
Rolamento da roda	Rolamentos de esferas duplos	Rolamentos de esferas duplos
CONFORTO		
Bocal de lavagem	Padrão	Padrão
Tipo de guiador	MySpeed™	MySpeed™
Guiador dobrável	Padrão	Padrão
Guiador regulável em altura	Padrão	Padrão
Punho macio	-	-
DIMENSÕES		
Nível de ruído LpA/LwA/LwAg.	83,8/96,4/98 dB (A)	86,2/97,7/98 dB (A)
Valor da vibração mão/braço/fator K	6,2-1,5 m/s ²	5,7-1,5 m/s ²
Dimensões (C × L × A).	162/58/114 cm	162/58/114 cm
Peso	36 kg	41 kg
Número do modelo	12ABPV9B603	12ECPVS7603
EAN	 4 008423 922998	 4 008423 866155

Cub Cadet[®]

LR
FORCE SERIES

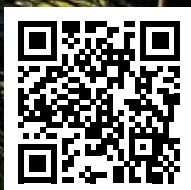

LR2 NR76 mais de perto

MAIS COMPACTO E VERSÁTIL DO QUE NUNCA

O design moderno, a versatilidade e o conforto de corte são apenas três das muitas razões para optar pelo Mini-Rider da Cub Cadet. Os modelos Mini-Rider de arranque elétrico, compactos e manobráveis, estão equipados com motores Cub Cadet potentes e de baixa manutenção. Se pretende recolher, descarregar ou fazer mulching, este é o seu corta-relvas ideal. Graças ao seu design, os modelos Mini-Rider da Cub Cadet são compactos e ocupam pouco espaço na garagem.



Mais informações

COLETOR DE RELVA DE 200 LITROS
(LR2 NR76)

DEPÓSITO DE COMBUSTÍVEL DE 4,9 LITROS

PNEUS GRANDES
Fácil de utilizar e manobrável, mesmo em terrenos irregulares.

AJUSTE DA ALTURA DE CORTE E EMBRAIAGEM
Altura de corte facilmente ajustável em 5 posições, de 38 a 95 mm. Ambas as alavancas estão localizadas de forma ergonómica no lado direito do assento.

ASSISTÊNCIA DE ESTACIONAMENTO INTELIGENTE (IPA)

O sistema IPA ajuda-o a estacionar o MINI-RIDER na garagem com facilidade. O sistema inteligente foi concebido para reduzir a velocidade do MINI-RIDER durante a marcha-atrás.



LED

TRANSMISSÃO HIDROSTÁTICA

PÁRA-CHOQUES DIANTEIRO

PLATAFORMA DE CORTE DE 76 CM



LR2 NR76

Largura de corte:	76 cm
Superfície	2500 m ² /h
Capacidade	200 L
Motor:	Cub Cadet OHV
Motor:	439 cm ³
Acionamento:	Hidrostático
Altura de corte:	5 posições
Modelo:	13AB21HD603



LR1 MR76

Largura de corte:	76 cm
Superfície	2500 m ² /h
Capacidade	200 L
Motor:	Cub Cadet OHV
Motor:	382 cm ³
Acionamento:	Transmatic
Altura de corte:	5 posições
Modelo:	13B726HD603

CORTE MARCHA ATRÁS

A tecnologia de corte em marcha-atrás permite-lhe continuar a trabalhar enquanto conduz em marcha-atrás com o Mini-Rider. Por razões de segurança, esta função deve ser ativada manualmente. Certifique-se sempre de que não há crianças ou animais perto da zona de corte

Cub Cadet®



LR2 NR76

MOTOR	
Motor	Cub Cadet OHV
Cilindrada	439 cm ³
Potência	8,1 kW/2700 min ⁻¹
Cilindros	Único
Capacidade	4,9 L
Lubrificação	Bomba de óleo automóvel totalmente pressurizada com filtro de óleo spin-on
SISTEMA DE TRANSMISSÃO	
Transmissão	Hidrostática
Velocidades	Contínuo
Controlo	Controlo por pedal
SISTEMA DE CORTE	
Superfície	2500 m ² /h
Largura de corte	76 cm
Altura de corte (mín./máx.)	38-95 mm
Opções de corte	Opção 3 em 1
Número de lâminas	1
Engate da plataforma	Controlo com alavanca manual
Altura da plataforma	5 posições
Bocal de lavagem/mulching	Padrão/opcional (196-334-600)
SISTEMA DE DESCARGA	
Tipo	Descarga traseira
Capacidade	200 L
Alavanca do saco/tampa rígida	2 pegas/tampa rígida
Indicador de enchimento/ defletor de relva	Padrão/opcional
CHASSIS	
Eixo dianteiro	Aço
Pára-choques dianteiro	Padrão
Raio de rotação	46 cm
Tamanho da roda (f/r em polegadas)	13 × 5/16 × 6,5
Rolamentos da roda	Rolamentos do tubo
Chassis	Estrutura de acesso fácil
ELETRICIDADE	
Bateria	12 V, 135 CC A, AGM
Faróis	LED
CONFORTO	
Tipo de assento	Assento confortável com encosto alto
Ajuste do assento	Sem ferramentas
Volante	Padrão
Corte marcha atrás	Padrão
Carregador da bateria	opcional (196-967-678)
DIMENSÕES	
Nível de ruído LpA/LwA/LwAg	86,7/99,1/100 dB (A)
Valor da vibração corporal/fator K	0,5-0,3 m/s ²
Valor de vibração mão/braço/ fator K	2,6-1,3 m/s ²
Dimensões (C × L × A).	225/86/112 cm
Peso	172 kg
Modelo	13AB21HD603
EAN	 4 008423 916041

LT FORCE SERIES



DESCARGA CENTRAL TRASEIRA

Todos os modelos de descarga traseira da série LT incluem um coletor de relva feito de tecido resistente para maior flexibilidade, bem como uma passagem de ar para ajudar na recolha e no fluxo de ar.

POWERED BY
Cub Cadet



LT1 NR92

Largura de corte:	92 cm
Superfície:	3500 m ² /h
Capacidade:	240 L
Motor:	Cub Cadet OHV
Cilindrada:	439 cm ³
Acionamento:	Transmatic
Altura de corte:	5 posições
Modelo:	13AB77BE603

POWERED BY
Cub Cadet



LT1 NS92

Largura de corte:	92 cm
Superfície:	4000 m ² /h
Capacidade:	opcional (OEM-190-180A)
Motor:	Cub Cadet OHV
Cilindrada:	439 cm ³
Acionamento:	Transmatic
Altura de corte:	5 posições
Modelo:	13AB77BY603

UMA EXPERIÊNCIA AGRADÁVEL

Os tratores corta-relvas Cub Cadet da série LT são incrivelmente versáteis. São excelentes quando se trata de cobrir rapidamente grandes áreas, graças ao grande coletor de relva e à descarga lateral, que elimina a necessidade de parar e esvaziar o coletor. Graças ao fácil ajuste da altura de corte, a série LT consegue resultados de corte ótimos, mesmo em terrenos difíceis.



LT2 NR92

Largura de corte:	92 cm
Superfície:	3500 m ² /h
Capacidade	240 L
Motor:	Cub Cadet OHV
Cilindrada:	439 cm ³
Acionamento:	Hidrostático
Altura de corte:	5 posições
Modelo:	13AB71BE603



LT2 NS92

Largura de corte:	92 cm
Superfície:	4000 m ² /h
Capacidade	opcional (OEM-190-180A)
Motor:	Cub Cadet OHV
Cilindrada:	439 cm ³
Acionamento:	Automático
Altura de corte:	5 posições
Modelo:	13AB78BY603

LT

FORCE SERIES



MOTOR V-TWIN CUB CADET

Binário adicional e desempenho mais suave para trabalhos de corte pesados.

NEW

POWERED BY
Cub Cadet



LT1 S86

Largura de corte:	86 cm
Superfície:	3500 m ² /h
Capacidade	-
Motor:	Cub Cadet OHV, Single
Cilindrada:	439 cm ³
Acionamento:	Mecânico
Altura de corte:	7 posições
Modelo:	13ABR5CU603

NEW

POWERED BY
Cub Cadet



LT1 R86

Largura de corte:	86 cm
Superfície:	3000 m ² /h
Capacidade	245 l
Motor:	Cub Cadet OHV, Single
Cilindrada:	439 cm ³
Acionamento:	Mecânico
Altura de corte:	7 posições
Modelo:	13ABR5CH603

NEW

POWERED BY
Cub Cadet



LT2 S98

Largura de corte:	98 cm
Superfície:	4000 m ² /h
Capacidade	-
Motor:	Cub Cadet OHV, Single
Cilindrada:	547 cm ³
Acionamento:	Hidrostático
Altura de corte:	7 posições
Modelo:	13A8R1CV603

CONFORTO PREMIUM. DESEMPENHO MÁXIMO.

O LT3 foi concebido para quem procura o máximo conforto e desempenho ao trabalhar em relvados maiores. O seu controlo suave, plataforma espaçosa e características bem equilibradas facilitam o corte da relva, mesmo em áreas extensas.



TRANSMISSÃO HIDROSTÁTICA

Controlo preciso e sem esforço para uma operação ágil em todos os tipos de terreno.

LUZES LED

Luzes potentes iluminam o seu caminho para uma condução segura durante a noite.

PLATAFORMA DE CORTE MAIOR

Com plataformas até 108 cm, reduzindo o tempo total de corte.

RAIO DE GIRO DE 46 CM

Manobrabilidade excepcional mesmo com as nossas maiores plataformas.

NEW

POWERED BY
Cub Cadet



LT2 R92

Largura de corte:	92 cm
Superfície:	3500 m ² /h
Capacidade:	245 l
Motor:	Cub Cadet OHV, Single
Cilindrada:	547 cm ³
Acionamento:	Hidrostático
Altura de corte:	7 posições
Modelo:	13A8R1C1603

NEW

POWERED BY
Cub Cadet



LT3 S108

Largura de corte:	108 cm
Superfície:	5500 m ² /h
Capacidade:	-
Motor:	Cub Cadet V-TWIN
Cilindrada:	679 cm ³
Acionamento:	Hidrostático
Altura de corte:	7 posições
Modelo:	13AJR1CW603

NEW

POWERED BY
Cub Cadet



LT3 R102

Largura de corte:	102 cm
Superfície:	4000 m ² /h
Capacidade:	245 l
Motor:	Cub Cadet V-TWIN
Cilindrada:	679 cm ³
Acionamento:	Hidrostático
Altura de corte:	7 posições
Modelo:	13AJR1C1603

LT1 NR92

LT1 NS92

MOTOR

Motor	Cub Cadet OHV	Cub Cadet OHV
Cilindrada	439 cm ³	439 cm ³
Potência	8,1 kW/2700 min ⁻¹	7,5 kW/2450 min ⁻¹
Cilindros	Único	Único
Capacidade de depósito	3,8 L	3,8 L

SISTEMA DE TRANSMISSÃO

Transmissão	Transmatic	Transmatic
Velocidades	7 (f/r), mudança em movimento	7 (f/r), mudança em movimento
Controlo	Controlo com pedal e alavanca para pré-seleção manual	Controlo com pedal e alavanca para pré-seleção manual
Cruise control	-	-

SISTEMA DE CORTE

Superfície	3500 m ² /h	4000 m ² /h
Largura de corte	92 cm	92 cm
Altura de corte (mín./máx.)	30-95 mm	30-95 mm
Número de lâminas	2	2
Engate da plataforma	Controlo com alavanca manual	Controlo com alavanca manual
Posições da plataforma	5 posições	5 posições
Rodas da plataforma	2	-
Bocal de lavagem/mulching	-/opcional (196-749A678)	-/carregado por mola

SISTEMA DE DESCARGA

Tipo	Descarga traseira	Descarga lateral
Capacidade	240 L	opcional (OEM-190-180A)
Alavanca do saco/tampa rígida	Pega telescópica/Tampa rígida em PVC	-/-
Indicador enchimento/deflector	-/opcional (196-750A678)	-/padrão

CHASSIS

Eixo dianteiro	Aço	Aço
Pára-choques dianteiro	opcional (OEM-190-679)	opcional (OEM-190-679)
Raio de rotação	46 cm	46 cm
Tamanho da roda (polegadas)	15 x 6/18 x 9,5	15 x 6/20 x 8
Rolamentos da roda	Rolamentos do tubo	Rolamentos do tubo
Chassis	Estrutura de acesso fácil	Estrutura de acesso fácil

ELETRICIDADE

Faróis	Padrão	Padrão
--------	--------	--------

CONFORTO/DIMENSÕES

Tipo de assento	Assento confortável com encosto alto	Assento confortável com encosto alto
Ajuste do assento	Sem ferramentas	Sem ferramentas
Volante	Padrão	Padrão
Caixa ferramentas/porta-copos	-/-	-/-
Corte marcha atrás	-	-
Carregador da bateria	opcional (196-967-678)	opcional (196-967-678)
Nível de ruído LpA/LwA/LwAg	85,2/99,2/100 dB (A)	85,6/98,8/100 dB (A)
Valor da vibração corpo/fator K	0,5-0,3 m/s ²	0,4-0,2 m/s ²
Valor da vibração mão/braço/fator K	3,6-1,8 m/s ²	4,3-2,2 m/s ²
Dimensões (C x L x A)	225/97/103 cm	170/107/100 cm
Peso	196 kg	151 kg
Modelo	13AB77BE603	13AB77BY603

EAN





4 008423 891829



4 008423 891836

LT2 NR92
LT2 NS92

MOTOR		
Motor	Cub Cadet OHV	Cub Cadet OHV
Cilindrada	439 cm ³	439 cm ³
Potência	8,1 kW/2700 min ⁻¹	7,5 kW/2450 min ⁻¹
Cilindros	Único	Único
Capacidade de depósito	3,8 L	3,8 L
SISTEMA DE TRANSMISSÃO		
Transmissão	Hidrostática	Automático
Velocidades	Contínuas (f/r)	variável (f/r)
Controlo	Controlo por pedal	Controlo com alavanca manual
Cruise control	-	-
SISTEMA DE CORTE		
Superfície	3500 m ² /h	4000 m ² /h
Largura de corte	92 cm	92 cm
Altura de corte (mín./máx.)	30-95 mm	30-95 mm
Número de lâminas	2	2
Engate da plataforma	Controlo com alavanca manual	Controlo com alavanca manual
Posições da plataforma	5 posições	5 posições
Rodas da plataforma	2	-
Bocal de lavagem/mulching	-/opcional (196-749A678)	-/carregado por mola
SISTEMA DE DESCARGA		
Tipo	Descarga traseira	Descarga lateral
Capacidade	240 L	opcional (OEM-190-180A)
Alavanca do saco/tampa rígida	Pega telescópica/Tampa rígida em PVC	-/-
Indicador enchimento/deflector	-/opcional (196-750A678)	-/padrão
CHASSIS		
Eixo dianteiro	Aço	Aço
Pára-choques dianteiro	opcional (OEM-190-679)	opcional (OEM-190-679)
Raio de rotação	46 cm	46 cm
Tamanho da roda (polegadas)	15 x 6/18 x 9,5	15 x 6/20 x 8
Rolamentos da roda	Rolamentos do tubo	Rolamentos do tubo
Chassis	Estrutura de acesso fácil	Estrutura de acesso fácil
ELETRICIDADE		
Faróis	Padrão	Padrão
CONFORTO/DIMENSÕES		
Tipo de assento	Assento confortável com encosto alto	Assento confortável com encosto alto
Ajuste do assento	Sem ferramentas	Sem ferramentas
Volante	Punho macio	Punho macio
Caixa ferramentas/porta-copos	-/-	-/-
Corte marcha atrás	Padrão	Padrão
Carregador da bateria	opcional (196-967-678)	opcional (196-967-678)
Nível de ruído LpA/LwA/LwAg	85,2/99,2/100 dB (A)	85,6/98,8/100 dB (A)
Valor da vibração corpo/fator K	0,5-0,3 m/s ²	0,4-0,2 m/s ²
Valor da vibração mão/braço/fator K	3,6-1,8 m/s ²	4,3-2,2 m/s ²
Dimensões (C x L x A)	225/99/103 cm	170/107/100 cm
Peso	196 kg	151 kg
Modelo	13AB71BE603	13AB78BY603
EAN	 4 008423 891812	 4 008423 924411

NEW LT1 S86

NEW LT1 R86

NEW LT2 S98

MOTOR			
Motor	Cub Cadet OHV	Cub Cadet OHV	Cub Cadet OHV
Cilindrada	439 cm ³	439 cm ³	547 cm ³
Potência	7,4 kW/2700 min ⁻¹	7,4 kW/2700 min ⁻¹	10,3 kW/2700 min ⁻¹
Cilindros	Único	Único	Único
Capacidade de depósito	7,6 l	7,6 l	7,6 l
SISTEMA DE TRANSMISSÃO			
Transmissão	Mecânica	Mecânica	Hidrostática
Velocidades	5 (f/r)	5 (f/r)	variável (f/r)
Controlo	Comando por pedal e alavanca para pré-seleção manual.	Comando por pedal e alavanca para pré-seleção manual.	Controlo de pedal
Cruise control	-	-	-
SISTEMA DE CORTE			
Superfície	3500 m ² /h	3000 m ² /h	4000 m ² /h
Largura de corte	86 cm	86 cm	98 cm
Altura de corte (mín./máx.)	30-90 mm	30-90 mm	30-90 mm
Número de lâminas	2	2	2
Engate da plataforma	Eletromagnético	Eletromagnético	Eletromagnético
Posições da plataforma	7 posições	7 posições	7 posições
Rodas da plataforma	Padrão	Padrão	Padrão
Bocal de lavagem/mulching	Padrão/opcional	Padrão/opcional	Padrão/opcional
SISTEMA DE DESCARGA			
Tipo	Descarga lateral	Descarga traseira	Descarga lateral
Capacidade	-	245 l	-
Alavanca do saco/tampa rígida	-/-	Pega telescópica/Tampa rígida em PVC	-/-
Indicador enchimento/deflector	-/n.a.	Padrão/n.a.	-/n.a.
CHASSIS			
Eixo dianteiro	Aço	Aço	Aço
Pára-choques dianteiro	Padrão	Padrão	Padrão
Raio de rotação	46 cm	46 cm	46 cm
Tamanho da roda (polegadas)	15×6/18,5×8	15×6/18,5×8	15×6/18,5×8
Rolamentos da roda	Rolamentos do tubo	Rolamentos do tubo	Rolamentos do tubo
Chassis	Estrutura de acesso fácil	Estrutura de acesso fácil	Estrutura de acesso fácil
ELETRICIDADE			
Faróis	LED	LED	LED
CONFORTO/DIMENSÕES			
Tipo de assento	Assento confortável com encosto alto	Assento confortável com encosto alto	Assento confortável com encosto alto
Ajuste do assento	Alavanca	Alavanca	Alavanca
Volante	Padrão	Padrão	Padrão
Caixa ferramentas/porta-copos	Padrão/Padrão	Padrão/Padrão	Padrão/Padrão
Corte marcha atrás	Padrão	Padrão	Padrão
Carregador da bateria	optional (5033-BC-0001)	optional (5033-BC-0001)	optional (5033-BC-0001)
Nível de ruído LpA/LwA/LwAg	85/97,7/100 dB (A)	87,6/98/100 dB (A)	89,3/99,3/100 dB (A)
Valor da vibração corpo/fator K	0,8/1,5 m/s ²	1,6/1,5 m/s ²	2,0/1,5 m/s ²
Valor da vibração mão/braço/fator K	3,0/1,5 m/s ²	2,5/1,5 m/s ²	2,9/1,5 m/s ²
Dimensões (C × L × A)	174/119/111 cm	235/96/111 cm	174/129/111 cm
Peso	165 kg	189 kg	176 kg
Modelo	13ABR5CU603	13ABR5CH603	13A8R1CV603
EAN	 4 008423 936544	 4 008423 936551	 4 008423 936568

LT2 R92

NEW LT3 S108

NEW LT3 R102

MOTOR			
Motor	Cub Cadet OHV	Cub Cadet OHV	Cub Cadet OHV
Cilindrada	547 cm ³	679 cm ³	679 cm ³
Potência	10,3 kW/2700 min ⁻¹	11,7 kW/2500 min ⁻¹	12,1 kW/2700 min ⁻¹
Cilindros	Único	V-TWIN	V-TWIN
Capacidade de depósito	7,6 l	7,6 l	7,6 l
SISTEMA DE TRANSMISSÃO			
Transmissão	Hidrostática	Hidrostática	Hidrostática
Velocidades	variável (f/r)	variável (f/r)	variável (f/r)
Controlo	Controlo de pedal	Controlo de pedal	Controlo de pedal
Cruise control	-	-	-
SISTEMA DE CORTE			
Superfície	3500 m ² /h	5500 m ² /h	4000 m ² /h
Largura de corte	92 cm	108 cm	102 cm
Altura de corte (mín./máx.)	30-90 mm	30-90 mm	30-90 mm
Número de lâminas	2	2	2
Engate da plataforma	Electromagnético	Eletromagnético	Eletromagnético
Posições da plataforma	7 posições	7 posições	7 posições
Rodas da plataforma	Padrão	Padrão	Padrão
Bocal de lavagem/mulching	Padrão/opcional	Padrão/opcional	Padrão/opcional
SISTEMA DE DESCARGA			
Tipo	Descarga traseira	Descarga lateral	Descarga traseira
Capacidade	245 l	-	245 l
Alavanca do saco/tampa rígida	Pega telescópica/Tampa rígida em PVC	-/-	Pega telescópica/Tampa rígida em PVC
Indicador enchimento/deflector	Padrão/n.a.	-/n.a.	Padrão/n.a.
CHASSIS			
Eixo dianteiro	Aço	Aço	Aço
Pára-choques dianteiro	Padrão	Padrão	Padrão
Raio de rotação	46 cm	46 cm	46 cm
Tamanho da roda (polegadas)	15×6/18,5×8	15×6/18,5×8	15×6/18,5×8
Rolamentos da roda	Rolamentos do tubo	Rolamentos do tubo	Rolamentos do tubo
Chassis	Estrutura de acesso fácil	Estrutura de acesso fácil	Estrutura de acesso fácil
ELETRICIDADE			
Faróis	LED	LED	LED
CONFORTO/DIMENSÕES			
Tipo de assento	Assento confortável com encosto alto	Assento confortável com encosto alto	Assento confortável com encosto alto
Ajuste do assento	Alavanca	Alavanca	Alavanca
Volante	Padrão	Padrão	Padrão
Caixa ferramentas/porta-copos	Padrão/Padrão	Padrão/Padrão	Padrão/Padrão
Corte marcha atrás	Padrão	Padrão	Padrão
Carregador da bateria	optional (5033-BC-0001)	optional (5033-BC-0001)	optional (5033-BC-0001)
Nível de ruído LpA/LwA/LwAg	85,6/99/100 dB (A)	88,3/98,5/100 dB (A)	88,2/99,2/100 dB (A)
Valor da vibração corpo/fator K	0,42/1,5 m/s ²	1,5/1,5 m/s ²	0,4/1,5 m/s ²
Valor da vibração mão/braço/fator K	3,05/1,5 m/s ²	2,2/1,5 m/s ²	1,9/1,5 m/s ²
Dimensões (C × L × A)	235/100/111 cm	174/139/111 cm	235/109/111 cm
Peso	198 kg	189 kg	211 kg
Modelo	13A8R1C1603	13AJR1CW603	13AJR1CJ603
EAN	 4 008423 936575	 4 008423 936582	 4 008423 936599

Cub Cadet[®]



XT1[®]
ENDURO SERIES[®]

Cub Cadet®
ENGINES

Os tratores corta-relvas Select XT estão equipados com um potente motor Cub Cadet, fabricado nos EUA com peças de todo o mundo.



POTÊNCIA E EFICIÊNCIA COMBINADAS

A Série XT da Cub Cadet estabelece novos padrões de potência, desempenho e qualidade. Os tratores corta-relvas XT1 estão perfeitamente equipados para cortar, recolher e transportar a relva, e podem ser ampliados com uma gama especial de acessórios.



ASSENTO AJUSTÁVEL NA DIAGONAL
Adaptável individualmente.



ARRANQUE DAS LÂMINAS COM INTERRUPTOR



AJUSTE DE ALTURA DE CORTE MECÂNICA



TRANSMISSÃO DE POTÊNCIA HIDROSTÁTICA
Arranque estável e suave para um corte preciso.



POWERED BY
Cub Cadet

XT1 OR95

Largura de corte:	95 cm
Superfície:	5500 m ² /h
Capacidade:	320 L
Motor:	Cub Cadet
Cilindrada:	547 cm ³
Acionamento:	Hidrostático
Altura de corte:	12 posições
Modelo:	13A8A1TB603



Mais informações

Cub Cadet TIGHT TURN XTREME

17 cm de raio de rotação graças ao TIGHT TURN xTREME.



POTÊNCIA PARA TODO O TIPO DE DESAFIOS

A Cub Cadet XT2 oferece um elevado nível de potência, funções de controlo e durabilidade. Os tratores corta-relvas XT2 são perfeitos para trabalhar em terrenos complexos, transportar e utilizar acessórios adicionais, independentemente da estação.



**MOTORES
POTENTES DE DOIS CILINDROS**



**UNIDADE DE CORTE
SÓLIDA E SOLDADA
(XT2 QS117)**

Mais informações

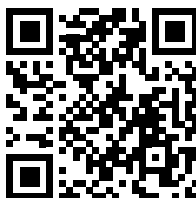

XT2 QR106

Largura de corte:	106 cm
Superfície:	8000 m ² /h
Capacidade:	320 L
Motor:	Kawasaki, Cilindro duplo V-TWIN
Cilindrada:	726 cm ³
Acionamento:	Hidrostático
Altura de corte:	12 posições
Modelo:	13AFA1TR603

ENDURO SERIES®



XT2
ENDURO SERIES

XT2
ENDURO SERIES®



XT2 QS117 mais de perto

Cub Cadet[®]

XT3[®]
ENDURO SERIES



Mais informações

DESCARGA CENTRAL TRASEIRA

Todos os nossos tratores com descarga traseira são concebidos para transportar a relva cortada no coletor. Todos os modelos de descarga traseira da série XT incluem um coletor de relva feito de tecido resistente para maior flexibilidade, bem como uma passagem de ar para ajudar na recolha e no fluxo de ar.



Cub Cadet.
**TIGHT TURN
 XTREME**

17 cm de raio de rotação graças ao TIGHT TURN xTREME.



**COLETOR DE
 RELVA DE 360 L (XT3
 QR106)**



**MOTOR POTENTE
 KAWASAKI V TWIN**



**SISTEMA ANTI-
 POEIRA
 (XT3 QR106)**



**TRANSMISSÃO
 HIDROSTÁTICA**

**TRAÇÃO ELEVADA
 MESMO EM
 TERRENOS
 COMPLEXOS**



XT3 QR106

Largura de corte:	106 cm
Superfície:	8000 m ² /h
Capacidade:	360 L, com sistema anti-poeira
Motor:	Kawasaki, Cilindro duplo V-TWIN
Cilindrada:	726 cm ³
Acionamento:	Hidrostático, com bloqueio do diferencial.
Altura de corte:	12 posições
Modelo:	13AFASTR603





XT1 OR95

Modelo	
Motor	Cub Cadet
Cilindrada	547 cm ³
Potência	6,2 kW/2100 min ⁻¹
Cilindros	Único
Capacidade	11,4 L
SISTEMA DE TRANSMISSÃO	
Transmissão	Hidrostática
Velocidades	Contínuas (f/r)
Controlo	Controlo por pedal
Cruise control	Padrão
SISTEMA DE CORTE	
Superfície	5500 m ² /h
Largura de corte	95 cm
Altura de corte (mín./máx.)	25-100 mm
Plataforma de corte	com estampado
Número de lâminas	2
Engate da plataforma	Tração de força elétrica
Posições de altura da plataforma	12 posições
Rodas da plataforma	Rodas da plataforma com 2 esferas
Bocal de lavagem/conjunto de mulching/ Lâminas para mulching	Padrão/opcional (196-551-000)/ opcional (196-561-000)
SISTEMA DE DESCARGA	
Tipo	Descarga traseira
Capacidade	320 L/sistema anti-poeira opcional (196-555-603)
Alavanca do saco/tampa rígida	Pega telescópica ergonómica arredondada/plástica
Indicador de enchimento/defletor de relva	com desconexão da lâmina/ opcional (196-552A000)
CHASSIS	
Eixo dianteiro	Ferro fundido resistente
Pára-choques dianteiro	Padrão
Raio de rotação	TIGHT TURN 38 cm
Tamanho da roda (f/r em polegadas)	15 × 6/18 × 8,5
Rolamentos da roda	Rolamentos do tubo
Chassis	Soldadura robotizada
ELETRICIDADE	
Faróis	LED
CONFORTO/DIMENSÕES	
Tipo de assento	Corte, costas altas
Ajuste do assento	Alavanca, angular, 10 posições
Volante	Ergonómico com toque suave
Caixa de ferramentas/porta-copos	Padrão/padrão
Corte marcha atrás	Padrão
Nível de ruído LpA/LwA/LwAg.	83,7/99,1/100 dB (A)
Valor da vibração corporal/fator K	1,0-0,5 m/s ²
Valor de vibração mão/braço/ fator K	5,0-1,5 m/s ²
Dimensões (C × L × A).	245/100/118 cm
Peso	235 kg
Modelo	13A8A1TB603
EAN	 4 008423 872217

XT2 QR106
XT3 QR106

Modelo		
Motor	Kawasaki	Kawasaki
Cilindrada	726 cm ³	726 cm ³
Potência	11,8 kW/2200 min ⁻¹	11,8 kW/2200 min ⁻¹
Cilindros	Cilindro duplo V-TWIN	Cilindro duplo V-TWIN
Capacidade	11,4 L	11,4 L
SISTEMA DE TRANSMISSÃO		
Transmissão	Hidrostática	Hidrostática
Velocidades	Contínuas (f/r)	Contínuas (f/r)
Controlo	Controlo por pedal	Controlo por pedal
Cruise control	Padrão	Padrão
SISTEMA DE CORTE		
Superfície	8000 m ² /h	8000 m ² /h
Largura de corte	106 cm	106 cm
Altura de corte (mín./máx.)	25-100 mm	25-100 mm
Plataforma de corte	com estampado	com estampado
Número de lâminas	2	2
Engate da plataforma	Tração de força elétrica	Tração de força elétrica
Posições de altura da plataforma	12 posições	12 posições
Rodas da plataforma	Rodas da plataforma com 4 esferas	Rodas da plataforma com 4 esferas
Bocal de lavagem/conjunto de mulching/ Lâminas para mulching	Padrão/opcional (196-550-000)/ opcional (196-560-000)	Padrão/opcional (196-550-000)/ opcional (196-560-000)
SISTEMA DE DESCARGA		
Tipo	Descarga traseira	Descarga traseira
Capacidade	320 L/sistema anti-poeira opcional (196-555-603)	360 L com sistema anti-poeira
Alavanca do saco/tampa rígida	Pega telescópica ergonómica arredondada/plástica	Pega telescópica ergonómica arredondada/plástica
Indicador de enchimento/defletor de relva	com desconexão da lâmina/ opcional (196-552A000)	com desconexão da lâmina/ opcional (196-552A000)
CHASSIS		
Eixo dianteiro	Ferro fundido resistente	Ferro fundido resistente
Pára-choques dianteiro	Padrão, amarelo	Padrão, amarelo
Raio de rotação	TIGHT TURN xTREME 17 cm	TIGHT TURN xTREME 17 cm
Tamanho da roda (f/r em polegadas)	15 × 6/18 × 8,5	15 × 6/18 × 8,5
Rolamentos da roda	Rolamentos do tubo	Rolamentos do tubo
Chassis	Soldadura robotizada	Soldadura robotizada
ELETRICIDADE		
Faróis	LED	LED
CONFORTO/DIMENSÕES		
Tipo de assento	Corte, costas altas	Corte, costas altas
Ajuste do assento	Alavanca, angular, 10 posições	Alavanca, angular, 10 posições
Volante	Ergonómico com toque suave	Ergonómico com toque suave
Caixa de ferramentas/porta-copos	Padrão/padrão	Padrão/padrão
Corte marcha atrás	Padrão	Padrão
Nível de ruído LpA/LwA/LwAg.	83,7/98,9/100 dB (A)	83,7/98,9/100 dB (A)
Valor da vibração corporal/fator K	0,2-0,5 m/s ²	0,2-0,5 m/s ²
Valor de vibração mão/braço/ fator K	2,0-1,0 m/s ²	2,0-1,0 m/s ²
Dimensões (C × L × A).	250/110/118 cm	250/110/118 cm
Peso	268 kg	268 kg
Modelo	13AFA1TR603	13AFA1TR603
EAN	 4 008423 872262	 4 008423 872262

ACESSÓRIOS PARA TRATORES CORTA-RELVAS

	REBOQUE CUB CADET	
	O Reboque Cub Cadet com capacidade de carga de 450 kg	 4 008423 887013 Modelo:19B40026100R
	Pega	 0 037049 959068 Modelo:19A400270EM
	Porta-ferramentas	 0 037049 959082 Modelo:19A400300EM



GRANDE CAPACIDADE DE CARGA
Com capacidade para transportar até 450 kg com os lados na vertical, movimenta facilmente terra, palha, tijolos, pedras, arbustos, plantas e até baldes do lixo.



PAINÉIS AMOVÍVEIS
Fácil acesso para carga, descarga e eliminação.



VERSATILIDADE PARA FAZER MAIS. TRANSPORTE FÁCIL NUMA PLATAFORMA
Aumente a versatilidade com o modo dobrável, ideal para cargas mais longas, como troncos ou madeira.

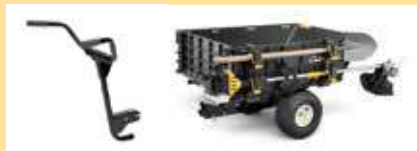

PEGA E SUPORTE DE FERRAMENTAS PARA REBOQUE CUB CADET

- Pega macia
- Utilização flexível
- Montagem rápida e fácil



LADOS DOBRÁVEIS PARA FÁCIL ARRUMAÇÃO

Dobrar os quatro lados e guardar na vertical. Ocupa menos espaço do que os carrinhos de jardim tradicionais em qualquer garagem ou edícula.



PLATAFORMA DE TRANSPORTE DE DESCARGA LATERAL DA SÉRIE XT

- Pode ser dobrado verticalmente e bloqueado no sítio
- Fácil de instalar graças ao sistema FastAttach™.
- Peso máx.: 36 kg
- Adequado para descargas laterais da série XT

0 043033 577132
Modelo:19A30029100



ESPALHADOR ELÉTRICO DE DESCARGA LATERAL SÉRIE XT

- Fácil de instalar graças ao sistema FastAttach™.
- Pode ser ligado e desligado a partir do assento do condutor
- Capacidade: 45 kg
- Adequado para descargas laterais da série XT

4 008423 875775
Modelo:19A30028100

	<p>ESPAHADOR COM DIFUSÃO NO REBOQUE</p> <ul style="list-style-type: none"> • Capacidade: 80 kg • Peso: 26 kg - Largura de propagação: até 365 cm • Dimensões (C x L x A): 109/96,5/104 cm 	 4 008423 816310 Modelo:196-036-000
	<ul style="list-style-type: none"> • Capacidade: 50 kg 	 4 008423 874129 Modelo:196-545-000
	<p>COBERTURA PARA TRATOR CORTA-RELVAS L/XL</p> <p>Tamanho L: para tratores corta-relvas pequenos e médios</p> <p>Tamanho XL: para grandes tratores corta-relvas ou tratores com descarga traseira (B)</p>	 4 008423 806441 Modelo:2024-U1-0003
	<p>CARRINHO COM PLATAFORMA DE POLIETILENO</p> <p>Carrinho de empurrar/reboque convertível em polietileno, basculante de um eixo, capacidade máx. 159 kg, dimensões aprox. (C x L x A) 142,2 x 83,8 x 76,2 cm, plataforma de carga aprox. (C x L x A) 104 x 77,5 x 28 cm, peso 27 kg</p>	 4 008423 804331 Modelo:190-236A000
	<p>Carrinho de empurrar/reboque convertível em polietileno, basculante de um eixo, capacidade máx. 175 kg, dimensões aprox. (C x L x A) 152,4 x 84,0 x 76,2 cm, plataforma de carga aprox. (C x L x A) 86 x 71 x 25 cm, peso (aprox.) 30 kg</p>	 4 008423 816396 Modelo:196-506-000
	<p>Carrinho de reboque em aço, basculante de um eixo, porta traseira amovível, capacidade máx. 159 kg, dimensões aprox. (C x L x A) 152,4 x 83,8 x 72 cm, plataforma de carga aprox. (C x L x A) 104 x 78,7 x 30,5 cm, peso aprox. 33 kg</p>	 4 016918 006894 Modelo:190-223B000
	<p>Carrinho de reboque em aço, basculante de um eixo, porta traseira amovível, capacidade máx. 340 kg, dimensões aprox. (C x L x A) 177,8 x 83,8 x 73,7 cm, plataforma de carga aprox. (C x L x A) 124,5 x 82,5 x 30,5 cm, peso aprox. 70 kg</p>	 4 008423 804348 Modelo:196-507-000
	<p>PULVERIZADOR DE 95 LITROS</p> <p>Pulverizador de reboque, capacidade 95 L, 6,8 L/min, 22 kg, dimensões aprox.: 129,6/147,4/64,8 cm</p>	 4 008423 924374 Modelo:190-537A000



VARREDOR ATRÁS DO REBOQUE PARA CUB CADET

- Largura de trabalho: 107 cm
- Capacidade do coletor: 380 litros
- Peso: 31,3 kg



- Largura de trabalho: 112 cm
- Capacidade do coletor: 736 L



ROLDANAS DO CORTA-RELVAS

Roldana do corta-relvas de reboque/empurrador em polietileno, peso máx. 114 kg (cheio de água), largura 61 cm, diâm. 46 cm, dimensões aprox. (C x L x A): 127/76,2/46 cm



Roldana do corta-relvas de reboque em polietileno, peso máx. 182 kg (cheio de água), largura 91 cm, diâm. 46 cm, dimensões aprox. (C x L x A): 127/106,7/46 cm



AREJADORES/DESCARREGADORES

Ancinho de corta-relvas acoplável, largura de trabalho 102 cm, 20 picos, carga variável, dimensões (C x L x A): 104/101,6/104 cm



Arejador do corta-relvas de reboque, largura de trabalho 102 cm, 10 estrelas de arejador galvanizadas, carga variável por carga adicional, até 6 cm de profundidade de ventilação



CONJUNTO DE MULCHING

Conjunto de mulching (sem lâminas) para os modelos LT1 NS96 e LT2 NS96 (até 2022)



Conjunto de mulching (sem lâminas) para os modelos LT1 NR92, LT2 NR92 e LT3 PR105



Conjunto de mulching (sem lâmina) para os modelos XT1 OR106, XT2 QR106, XT2 PR106i e XT3 QR106, lâmina de mulching opcional disponível (196-560-000)



Conjunto de mulching (sem lâmina) para os modelos XT1 OR95 e XT2 PR95, lâmina de mulching opcional disponível (196-561-000)













PNEUS AGRÍCOLAS

Rodas traseiras estilo Chevron de 18" x 9,5". O conjunto é composto por 2 rodas cpl. Adapta-se a todos os tratores de relva Cub Cadet com rodas traseiras de 18" ou 20". Não homologado para os modelos XT3.



	COLETOR DE RELVA	
	<p>Sistema anti-poeira para sistema de recolha de relva de 360 L, série XT3</p>	 4 008423 874976 Modelo:196-553-603
	<p>Sistema anti-poeira para sistema de recolha de relva de 320 L, séries XT1 e XT2</p>	 4 008423 875089 Modelo:196-555-603
	<p>Máquina de ensacamento duplo, 200 L, para plataformas de 96/107 cm da série LT (modelos -2022)</p>	 4 008423 815849 Modelo:OEM-190-180A
	<p>Máquina de ensacamento duplo, 200 L, para plataformas de 96 cm da série XT (modelos -2022)</p>	 4 008423 883350 Modelo:OEMR190-180A
	<p>Máquina de ensacamento duplo para tratores corta-relvas com descarga lateral, 229 L, para plataformas de 92 cm (ano do modelo 2023-) (p. ex., LT1 NS92, LT2 NS92), com tubo flexível e janela</p>	 0 037049 967773 Modelo:19A30045OEM
	<p>Máquina de ensacamento duplo para tratores corta-relvas com descarga lateral, 229 L, para plataformas de 107 cm (ano do modelo 2023) (p. ex., LT3 PS107, XT1 OS107, XT2 PS107), com tubo flexível e janela</p>	 0 037049 962457 Modelo:19B30031OEM
	<p>Máquina de ensacamento duplo, 200 L, para plataformas de 107/117 cm com tubo variável, janela e sistema FastAttach™, compatível com as séries LT e XTs.</p>	 4 008423 879636 Modelo:19A30030100
<p>Máquina de ensacamento triplo, 210 L, para plataformas de 127/137 cm da série XT</p>	 0 037049 957286 Modelo:19A30018100	
	PÁRA-CHOQUES DIANTEIRO	
	<p>Pára-choques dianteiro, adequado para todos os tratores corta-relvas da série LT</p>	 4 008423 917819 Modelo:OEM-190-679
DEFLETORES		
<p>Defletor traseiro para os modelos com descarga traseira da série LT</p>	 4 008423 836097 Modelo:196-750A678	Modelo:196-750A678
<p>Defletor para todos os tratores com descarga traseira da série XT</p>	 4 008423 899641 Modelo:196-552A000	Modelo:196-552A000
ENGATE TRASEIRO		
<p>Engate traseiro para a série LT com descarga traseira</p>	 4 008423 914733 Modelo:196-399-000	Modelo:196-399-000

VARREDORA COM LIGAÇÃO FRONTAL TIELBÜRGER E ACESSÓRIOS (RE=NECESSÁRIO OP=OPCIONAL)		
	Varredora de fixação frontal, 120 cm. São necessários acessórios para a montagem. Ver abaixo.	 4 008423 883510 Modelo:196-603-000
	OP: funil para varredora frontal	 4 008423 883527 Modelo:196-604-000
	RE: sistema de engate rápido com acionamento; acessório para varredora de ligação frontal e lâmina de escavadora premium	 4 008423 883503 Modelo:196-602-000
	RE: linha de acionamento para descarga traseira.	 4 008423 885194 Modelo:196-608-000
	RE: linha de acionamento para descarga lateral (até ao ano do modelo de 2017, inclusive)	 4 008423 885200 Modelo:196-609-000
	RE: peças adicionais para descarga traseira	 4 008423 885217 Modelo:196-610-000

LÂMINA DE ESCAVADORA PRÉMIUM TIELBÜRGER E ACESSÓRIOS (RE=NECESSÁRIO OP=OPCIONAL)		
	Lâmina de escavadora premium, 125 cm. São necessários acessórios para a montagem. Ver abaixo.	 4 008423 883534 Modelo:196-606-000
	OP: Rodas para lâmina de escavadora premium	 4 008423 883541 Modelo:196-607-000
	RE: Sistema de engate rápido sem acionamento; acessório para lâmina de escavadora premium	 4 008423 883497 Modelo:196-601-000
	RE: sistema de engate rápido com acionamento; acessório para varredora de ligação frontal e lâmina de escavadora premium	 4 008423 883503 Modelo:196-602-000
	RE: Para descarga traseira Peças adicionais	 4 008423 885217 Modelo:196-610-000

CORRENTES PARA PNEUS		
	Para rodas de 20" x 8,0", incl. adaptador	4 008423 824797 Modelo:196-658-699
	Para rodas de 18" x 9,5", incl. adaptador	4 008423 813678 Modelo:196-898-699
	Para rodas XT de 22" x 9,5" x 12" y 23" x 9,5" x 12"	0 037049 945597 Modelo:490-241-0025

LÂMINA DE ESCAVADORA E VEDAÇÃO EM BORRACHA		
	Lâmina de escavadora de 117 cm para a série LT	4 008423 807684 Modelo:OEM-190-833
	Lâmina de escavadora de 117 cm para as séries LT e XT	0 037049 957309 Modelo:19A30017OEM
	Vedação em borracha para lâmina de escavadora OEM-190-833 e 19A30017OEM	4 008423 815368 Modelo:196-718-678
	Conjunto de instalação para fixar o OEM-190-833 à série XT.	4 008423 879629 Modelo:196-584-000

ACESSÓRIOS ADICIONAIS PARA XT		
Carregador da bateria para as séries LR, LT e XT	4 056494 209586	Modelo:5033-BC-0001
Mecanismo elétrico de esvaziamento do coletor de relva para o sistema de descarga traseira da série XT. Apenas compatível com modelos de 2018 e posteriores.	4 008423 882025	Modelo:196-570-600
Limpa-neves montado para descarga lateral da série XT, 107 cm, 3 degraus	0 043033 573585	Modelo:19B40024OEM
Bidão de combustível, 10 litros	4 008423 877540	Modelo:196-558-603

A SUA ESCOLHA

Escolha entre um modelo tradicional com alavancas ou volante para Rotação Zero e um controlo total, especialmente em terrenos irregulares.



XZ5
ENDURO SERIES



XZ7
ENDURO SERIES

TECNOLOGIA DE ALAVANCAS DE SEGURANÇA

Punhos de borracha sobre-moldados e ajustáveis, concebidos para gerar menos vibrações. Esta tecnologia está disponível para as séries XZ5 e XZ7.



CONDUÇÃO
AVANÇAR



VIRAR
PARA A DIREITA



VIRAR
PARA A ESQUERDA



CONDUÇÃO
MARCHA-TRÁS



EXECUTAR
UMA ROTAÇÃO ZERO



XZ6
ENDURO SERIES

XZ8
ENDURO SERIES



TECNOLOGIA SYNCHRO STEER™ RODAS DIRECIONAIS. TODAS ROTAÇÃO ZERO.

MANUSEAMENTO COM UMA SÓ MÃO

A tecnologia Synchro Steer™ permite-lhe operar o corta-relvas com uma só mão enquanto trabalha em linha reta para criar um corte uniforme e consistente.

ESTABILIDADE EM DECLIVES

A tecnologia Synchro Steer™ oferece o controlo e manuseamento da tração às quatro rodas, mesmo em inclinações até 36% (20°).

DIREÇÃO FÁCIL

A tecnologia Synchro Steer™ proporciona uma maior precisão e controlo para que consigas um corte impecável na relva mais delicada, mesmo em terrenos mais difíceis.



Cub Cadet[®]

XZ5
ENDURO SERIES[®]

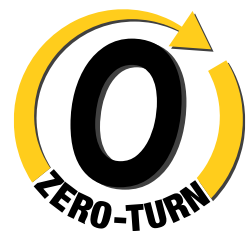

Mais informações

DESFRUTE DE UM CONTROLO PRECISO

A tecnologia de alavancas de segurança, combinada com a construção resistente dos componentes de alta resistência e o motor de alto desempenho, contribuem para fazer da série XZ5 a solução ideal para grandes relvados.

MOTORES POTENTES

Alimentados por potentes motores Cub Cadet ou Kawasaki, os modelos XZ5 atingem velocidades até 12 km/h.

VIBRAÇÃO MÍNIMA

Pegas macias e tapetes de borracha.

PNEUS GRANDES, BOA TRAÇÃO

Os pneus dos modelos XZ5 127 e XZ5 137 proporcionam tração. Oferecem igualmente estabilidade e controlo.

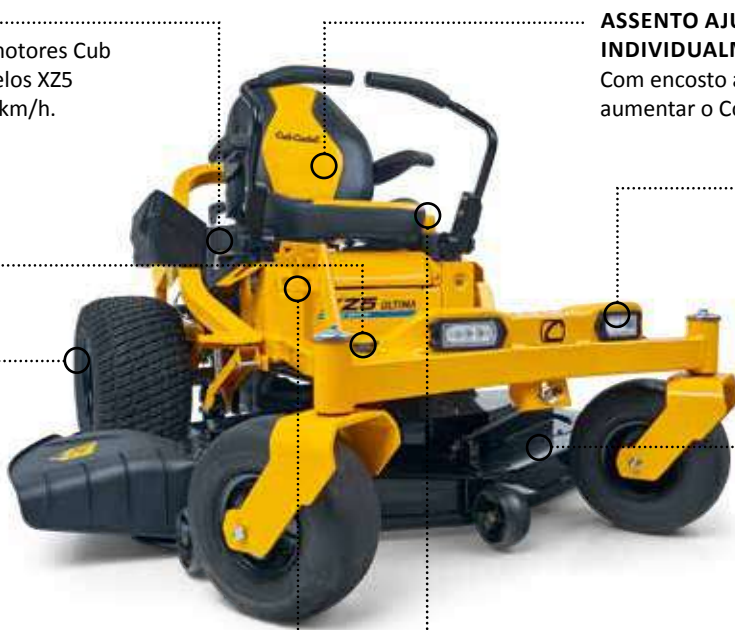

ASSENTO AJUSTÁVEL INDIVIDUALMENTE

Com encosto alto e apoios de braços para aumentar o Conforto e reduzir a fadiga.

FARÓIS DE LED BRILHANTES

Proporcionam visibilidade em condições de pouca luz (por exemplo, ao amanhecer e ao anoitecer).

PLATAFORMAS DE DESBASTE

Os modelos XZ5 têm uma plataforma de corte em aço resistente e uma estrutura tubular de aço leve.

PLATAFORMA ELEVATÓRIA COM PEDAL

Ajuste a altura de corte em 15 passos com o prático botão rotativo.



3-in-1
OPTION

POWERED BY
Cub Cadet



3-in-1
OPTION

Powered by
Kawasaki



3-in-1
OPTION

Powered by
Kawasaki

XZ5 L107 - ÚLTIMA

Largura de corte:	107 cm
Superfície:	10 000 m ² /h
Capacidade:	opcional (19A70054100)
Motor:	Cub Cadet, Cilindro duplo V-TWIN
Cilindrada:	679 cm ³
Acionamento:	Hidrostática dupla
Altura de corte:	15 posições
Modelo:	17BAEACS603

XZ5 L127 - ÚLTIMA

Largura de corte:	127 cm
Superfície:	11 500 m ² /h
Capacidade:	opcional (19A70055100)
Motor:	Kawasaki OHV, Cilindro duplo V-TWIN
Cilindrada:	726 cm ³
Acionamento:	Hidrostática dupla
Altura de corte:	15 posições
Modelo:	17AIEACL603

XZ5 L137 - ÚLTIMA

Largura de corte:	137 cm
Superfície:	12 500 m ² /h
Capacidade:	opcional (19A70055100)
Motor:	Kawasaki OHV, Cilindro duplo V-TWIN
Cilindrada:	726 cm ³
Acionamento:	Hidrostática dupla
Altura de corte:	15 posições
Modelo:	17AIEAC3603

Cub Cadet[®]

XZ6
ENDURO SERIES[®]

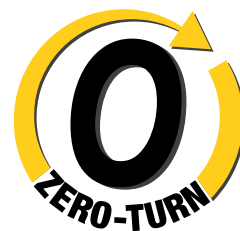

XZ6 S127 mais de perto

RAIO DE ROTAÇÃO ZERO: GRANDE VARIEDADE

O elevado desempenho alia-se ao caráter prático num potente Rider. O primeiro sistema Rotação Zero da indústria com controlo no volante, que oferece maior resistência e estabilidade. A potência é a de um motor de qualidade profissional: eficiente, duradouro e concebido para que cada corte seja tão forte como o anterior.



Mais informações

COLUNA DE DIRECÇÃO AJUSTÁVEL

ASSENTO CONFORTÁVEL COM APOIOS DE BRAÇOS

FARÓIS DE LED BRILHANTES
Proporcionam visibilidade em condições de pouca luz (por exemplo, ao amanhecer e ao anoitecer).

ESTRUTURA DE AÇO TUBULAR RESISTENTE

RODAS GIRATÓRIAS
Rodas giratórias pneumáticas controláveis na parte dianteira, que suportam a Rotação Zero do XZ.

PLATAFORMAS DE CORTE SÓLIDAS E RESISTENTES
Para uma elevada durabilidade e robustez.

CORTE LIMPO
A plataforma flutuante segue os contornos do terreno para obter um corte excelente e um aspeto uniforme.

PLATAFORMA COM PEDAL
Ajuste a altura de corte em 15 passos com o prático botão rotativo.



XZ6 S107

Largura de corte:	107 cm
Superfície:	10 000 m ² /h
Capacidade:	opcional (19A70054100 + 490-950-C062)
Motor:	Cub Cadet, Cilindro duplo V-TWIN
Cilindrada:	679 cm ³
Acionamento:	Hidrostática dupla
Altura de corte:	15 posições
Modelo:	17AAGBYE603



XZ6 S117

Largura de corte:	117 cm
Superfície:	10 500 m ² /h
Capacidade:	opcional (19A70054100 + 490-950-C062)
Motor:	Kawasaki, Cilindro duplo V-TWIN
Cilindrada:	726 cm ³
Acionamento:	Hidrostática dupla
Altura de corte:	15 posições
Modelo:	17AIGBYN603



XZ6 S127

Largura de corte:	127 cm
Superfície:	11 500 m ² /h
Capacidade:	opcional (19A70054100 + 490-950-C062)
Motor:	Kawasaki, Cilindro duplo V-TWIN
Cilindrada:	726 cm ³
Acionamento:	Hidrostática dupla
Altura de corte:	15 posições
Modelo:	17AIGGY2603

Cub Cadet[®]

X27
ENDURO SERIES[®]



Mais informações

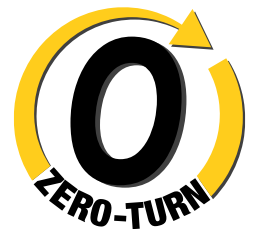

CONCEBIDO PARA OS SEUS DESAFIOS

A série XZ7 destaca-se pela sua estabilidade e durabilidade melhoradas. Pode cortar fácil e confortavelmente mesmo em condições difíceis.

PROTEÇÃO ANTI-CAPOTAMENTO RESISTENTE

Estrutura tubular de aço totalmente soldada de série.

VERSATILIDADE

Para além do conjunto de mulching incluído, o engate traseiro padrão permite-lhe combinar o XZ7 com muitos acessórios.

PLATAFORMA DE CORTE RESISTENTE

A estrutura tubular de aço resistente, bem como a plataforma de corte AeroForce Max™ reforçada e soldada a toda a volta, proporcionam a força necessária para uma qualidade de corte elevada e constante.

FARÓIS DE LED BRILHANTES

Proporcionam visibilidade em condições de pouca luz.

GRANDE CONFORTO

O assento premium com encosto alto tem apoios de braços almofadados.

PLATAFORMA ELEVATÓRIA COM PEDAL

Ajuste a altura de corte em 16 passos com o prático botão rotativo.

SUSPENSÃO DA RODA DIANTEIRA COM MOLA

As rodas com suspensão individual permitem uma condução suave com menos vibrações, mesmo em relevados difíceis.



XZ7 L122 - ÚLTIMA

Largura de corte:	122 cm
Superfície:	11 000 m ² /h
Capacidade:	opcional (49A70001100)
Motor:	Kawasaki, Cilindro duplo V-TWIN
Cilindrada:	726 cm ³
Acionamento:	Hidrostática dupla
Altura de corte:	16 posições
Modelo:	47AIAAA6603



XZ7 L152i - ÚLTIMA

Largura de corte:	152 cm
Superfície:	15 000 m ² /h
Capacidade:	opcional (49A70002100)
Motor:	KOHLER EFI, Cilindro duplo V-TWIN
Cilindrada:	747 cm ³
Acionamento:	Hidrostática dupla
Altura de corte:	16 posições
Modelo:	47ATAHA8603

Cub Cadet[®]

XZ8
ENDURO SERIES

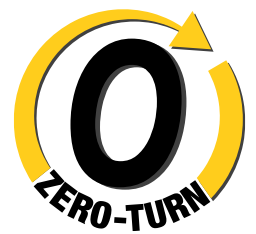

CONQUISTAR QUALQUER CUME

O conceito de manter o terreno numa posição cómoda e firme é a base da inovadora tecnologia Synchro Steer™, que oferecemos em exclusivo para os corta-relvas Rotação Zero.

A série XZ8 foi concebida para cortar a relva com precisão e evitar danos, mesmo em terrenos inclinados.

Com a sua estrutura de aço resistente e o seu design duradouro, sentir-se-á ainda mais seguro em terrenos difíceis.

PROTEÇÃO ANTI-CAPOTAMENTO RESISTENTE

Estrutura tubular de aço totalmente soldada de série.

ESTRUTURA TUBULAR DE AÇO

Concebida para uma grande durabilidade e uma longa vida útil.

PLATAFORMAS DE CORTE FABRICADAS

Concebidas para um elevado desempenho e resistência.

ASSENTO PREMIUM COM ENCOSTO ALTO

Oferece um grande conforto.

PLATAFORMA ELEVATÓRIA COM PEDAL

Ajuste a altura de corte em 16 passos com o prático botão rotativo.

SISTEMA DE TRANSMISSÃO HIDRÁULICA

Proporciona uma experiência de corte sem falhas.



XZ8 S122 - ÚLTIMA

Largura de corte:	122 cm
Superfície:	11 000 m ² /h
Capacidade:	opcional (49A70001100 + 490-950-C062)
Motor:	Kawasaki, Cilindro duplo V-TWIN
Cilindrada:	726 cm ³
Acionamento:	Hidroestática dupla (Hydrogear ZT3100)
Altura de corte:	16 posições
Modelo:	47AICAB6603



XZ8 S137i - ÚLTIMA

Largura de corte:	137 cm
Superfície:	13 000 m ² /h
Capacidade:	opcional (49A70002100 + 490-950-C062)
Motor:	KOHLER EFI, Cilindro duplo V-TWIN
Cilindrada:	747 cm ³
Acionamento:	Hidroestática dupla (Hydrogear ZT3200)
Altura de corte:	16 posições
Modelo:	47ATCAB7603

XZ5 L107 - ÚLTIMA

XZ5 L127 - ÚLTIMA



MOTOR		
Motor	Cub Cadet	Kawasaki OHV
Cilindrada	679 cm ³	726 cm ³
Potência	11,6 kW/2450 min ⁻¹	14,5 kW/2800 min ⁻¹
Cilindros	Cilindro duplo V-TWIN	Cilindro duplo V-TWIN
Capacidade	13,25 l	13,25 l
Lubrificação	Pressão total com filtro de óleo spin-on	Pressão total com filtro de óleo spin-on
SISTEMA DE TRANSMISSÃO		
Transmissão	Hidrostática dupla	Hidrostática dupla
Controlo	Alavanca de controlo	Alavanca de controlo
Cruise control	-	-
SISTEMA DE CORTE		
Superfície	10 000 m ² /h	11 500 m ² /h
Largura de corte	107 cm	127 cm
Altura de corte (mín./máx.)	25-114 mm	25-114 mm
Opções de corte	Opção 3 em 1	Opção 3 em 1
Número de lâminas	2	3
Engate da plataforma	Tração de força elétrica	Tração de força elétrica
Posições de altura da plataforma	15 posições	15 posições
Rodas da plataforma	2	2 + roldana
Bocal de lavagem/mulching	Padrão/padrão	-/padrão
SISTEMA DE DESCARGA		
Capacidade	opcional (19A70054100)	opcional (19A70055100)
Defletor de relva	Padrão	Padrão
CHASSIS		
Eixo dianteiro	Aço	Aço
Pára-choques dianteiro/traseiro	-/estrutura tubular de aço	-/estrutura tubular de aço
Raio de rotação (cm)	0 cm	0 cm
Tamanho da roda (f/r em polegadas)	11 x 6/20 x 8	11 x 6/20 x 10
Rolamentos da roda	-	-
SISTEMA ELÉTRICO		
Bateria	210 CC A AGM	210 CC A AGM
Faróis	LED	LED
Contador de horas/serviço	-	-
Sistemas de segurança	Padrão	Padrão
CONFORTO/DIMENSÕES		
Tipo de assento	Encosto alto, com apoios de braços	Encosto alto com apoios de braços
Ajuste do assento	Alavanca de ajuste rápido	Alavanca de ajuste rápido
Tecnologia de direção	Barras de segurança ajustáveis em 2 direcções	Barras de segurança ajustáveis em 2 direcções
Cubo	Padrão	Padrão
Corte marcha atrás	Padrão	Padrão
Nível de ruído LpA/LwA/LwAg.	85,6/98,8/100 dB (A)	89,8/102,6/105 dB (A)
Valor da vibração corporal/fator K	0,4-0,2 m/s ²	0,6-0,3 m/s ²
Valor de vibração mão/braço/ fator K	2,1-1,1 m/s ²	4,0-2,0 m/s ²
Dimensões (C x L x A).	203/132/114 cm	203/155/114 cm
Peso	267 kg	285 kg
Modelo	17BAEACS603	17AIEACL603
EAN	 4 008423 913187	 4 008423 913170

XZ5 L137 - ÚLTIMA
XZ6 S107
TECNOLOGIA DO VOLANTE

MOTOR		
Motor	Kawasaki OHV	Cub Cadet
Cilindrada	726 cm ³	679 cm ³
Potência	14,7 kW/2850 min ⁻¹	11,9 kW/2500 min ⁻¹
Cilindros	Cilindro duplo V-TWIN	Cilindro duplo V-TWIN
Capacidade	13,25 l	13,25 l
Lubrificação	Pressão total com filtro de óleo spin-on	Pressão total com filtro de óleo spin-on
SISTEMA DE TRANSMISSÃO		
Transmissão	Hidrostática dupla	Hidrostática dupla
Controlo	Alavanca de controlo	Controlo com pedal duplo
Cruise control	-	-
SISTEMA DE CORTE		
Superfície	12 500 m ² /h	10 000 m ² /h
Largura de corte	137 cm	107 cm
Altura de corte (mín./máx.)	25-114 mm	25-114 mm
Opções de corte	Opção 3 em 1	Opção 3 em 1
Número de lâminas	3	2
Engate da plataforma	Tração de força elétrica	Tração de força elétrica
Posições de altura da plataforma	15 posições	15 posições
Rodas da plataforma	2 + roldana	2
Bocal de lavagem/mulching	-/padrão	-/padrão
SISTEMA DE DESCARGA		
Capacidade	opcional (19A70055100)	opcional (19A70054100 + 490-950-C062)
Defletor de relva	Padrão	Padrão
CHASSIS		
Eixo dianteiro	Aço	Aço
Pára-choques dianteiro/traseiro	-/estrutura tubular de aço	-/
Raio de rotação (cm)	0 cm	0 cm
Tamanho da roda (f/r em polegadas)	13 × 6,5/20 × 12	13 × 6,5/20 × 8
Rolamentos da roda	-	Rolamentos do tubo
SISTEMA ELÉTRICO		
Bateria	210 CC A AGM	210 CC A AGM
Faróis	LED	LED
Contador de horas/serviço	Padrão	-
Sistemas de segurança	Padrão	Padrão
CONFORTO/DIMENSÕES		
Tipo de assento	Encosto alto com apoios de braços	Encosto alto com apoios de braços
Ajuste do assento	Alavanca de ajuste rápido	Alavanca de ajuste rápido
Tecnologia de direção	Barras de segurança ajustáveis em 2 direcções	Punho macio, coluna de direção inclinável
Cubo	Padrão	Padrão
Corte marcha atrás	Padrão	Padrão
Nível de ruído LpA/LwA/LwAg.	90,2/102,8/105 dB (A)	86,1/98,8/100 dB (A)
Valor da vibração corporal/fator K	0,5-0,3 m/s ²	0,3-0,2 m/s ²
Valor de vibração mão/braço/ fator K	3,9-2,0 m/s ²	2,0-1,0 m/s ²
Dimensões (C × L × A).	203/164/117 cm	210/132/116 cm
Peso	312 kg	267 kg
Modelo	17AIEAC3603	17AAGBYE603
EAN	 4 008423 913163	 4 008423 922578



XZ6 S117 TECNOLOGIA DO VOLANTE

XZ6 S127 TECNOLOGIA DO VOLANTE

MOTOR		
Motor	Kawasaki	Kawasaki
Cilindrada	726 cm ³	726 cm ³
Potência	13,4 kW/2450 min ⁻¹	14,5 kW/2800 min ⁻¹
Cilindros	Cilindro duplo V-TWIN	Cilindro duplo V-TWIN
Capacidade	13,25 l	13,25 l
Lubrificação	Pressão total com filtro de óleo spin-on	Pressão total com filtro de óleo spin-on
SISTEMA DE TRANSMISSÃO		
Transmissão	Hidrostática dupla	Hidrostática dupla
Controlo	Controlo com pedal duplo	Controlo com pedal duplo
Cruise control	-	-
SISTEMA DE CORTE		
Superfície	10 500 m ² /h	11 500 m ² /h
Largura de corte	117 cm	127 cm
Altura de corte (mín./máx.)	25-114 mm	25-114 mm
Opções de corte	Opção 3 em 1	Opção 3 em 1
Número de lâminas	2	3
Engate da plataforma	Tração de força elétrica	Tração de força elétrica
Posições de altura da plataforma	15 posições	15 posições
Rodas da plataforma	2	2 + roldana
Bocal de lavagem/mulching	-/padrão	-/padrão
SISTEMA DE DESCARGA		
Capacidade	opcional (19A70054100 + 490-950-C062)	opcional (19A70054100 + 490-950-C062)
Defletor de relva	Padrão	Padrão
CHASSIS		
Eixo dianteiro	Aço	Aço
Pára-choques dianteiro/traseiro	-/-	-/-
Raio de rotação (cm)	0 cm	0 cm
Tamanho da roda (f/r em polegadas)	13 × 6,5/20 × 8	13 × 6,5/20 × 12
Rolamentos da roda	Rolamentos do tubo	Rolamentos de esferas
SISTEMA ELÉTRICO		
Bateria	210 CC A AGM	210 CC A AGM
Faróis	LED	LED
Contador de horas/serviço	-	Padrão
Sistemas de segurança	Padrão	Padrão
CONFORTO/DIMENSÕES		
Tipo de assento	Encosto alto, com apoios de braços	Encosto alto, com apoios de braços
Ajuste do assento	Alavanca de ajuste rápido	Alavanca de ajuste rápido
Tecnologia de direção	Punho macio, coluna de direção inclinável	Punho macio, coluna de direção inclinável
Cubo	Padrão	Padrão
Corte marcha atrás	Padrão	Padrão
Nível de ruído LpA/LwA/LwAg.	85,4/98,9/100 dB (A)	89,8/102,6/105 dB (A)
Valor da vibração corporal/fator K	0,3-0,2 m/s ²	0,6-0,3 m/s ²
Valor de vibração mão/braço/ fator K	3,0-1,5 m/s ²	4,0-2,0 m/s ²
Dimensões (C × L × A).	210/142/116 cm	210/153/116 cm
Peso	285 kg	265 kg
Modelo	17AIGBYN603	17AIGGY2603
EAN	 4 008423 922684	 4 008423 922691

XZ7 L122 - ÚLTIMA
 TECNOLOGIA DE BARRA DE SEGURANÇA

XZ7 L152i - ÚLTIMA
 TECNOLOGIA DE BARRA DE SEGURANÇA

MOTOR		
Motor	Kawasaki	KOHLER EFI
Cilindrada	726 cm ³	747 cm ³
Potência	14,4 kW/2700 min ⁻¹	14,8 kW/2700 min ⁻¹
Cilindros	Cilindro duplo V-TWIN	Cilindro duplo V-TWIN
Capacidade	20,8 l	20,8 l
Lubrificação	Pressão total com filtro de óleo spin-on	Pressão total com filtro de óleo spin-on
SISTEMA DE TRANSMISSÃO		
Transmissão	Hidrostática dupla	Hidrostática dupla
Controlo	Alavanca de controlo	Alavanca de controlo
Cruise control	-	Padrão
SISTEMA DE CORTE		
Superfície	11 000 m ² /h	15 000 m ² /h
Largura de corte	122 cm	152 cm
Altura de corte (mín./máx.)	25-114 mm	25-114 mm
Opções de corte	Opção 3 em 1	Opção 3 em 1
Número de lâminas	3	3
Engate da plataforma	Tração de força elétrica	Tração de força elétrica
Posições de altura da plataforma	16 posições	16 posições
Rodas da plataforma	2	2 + roldana
Bocal de lavagem/mulching	-/padrão	-/padrão
SISTEMA DE DESCARGA		
Capacidade	opcional (49A70001100)	opcional (49A70002100)
Defletor de relva	Padrão	Padrão
CHASSIS		
Eixo dianteiro	Aço, com suspensão nas rodas dianteiras	Aço, com suspensão nas rodas dianteiras
Pára-choques dianteiro/traseiro	-/estrutura tubular de aço	-/estrutura tubular de aço
Raio de rotação (cm)	0 cm	0 cm
Tamanho da roda (ff/r em polegadas)	13 × 6,5/23 × 12	13 × 6,5/24 × 12
Rolamentos da roda	n.d.	n.d.
SISTEMA ELÉTRICO		
Bateria	210 CC A AGM	210 CC A AGM
Faróis	LED	LED
Contador de horas/serviço	Padrão	Padrão
Sistemas de segurança	Padrão	Padrão
CONFORTO/DIMENSÕES		
Tipo de assento	Encosto alto com apoios de braços	Encosto alto com apoios de braços, suspensão regulável individualmente
Ajuste do assento	Alavanca de ajuste rápido	Alavanca de ajuste rápido
Tecnologia de direção	Barras de segurança ajustáveis em 2 direcções	Barras de segurança ajustáveis em 2 direcções
Cubo	Padrão	Padrão
Corte marcha atrás	Padrão	Padrão
Nível de ruído LpA/LwA/LwAg.	96,8/104,5/105 dB (A)	97,2/104,7/105 dB (A)
Valor da vibração corporal/fator K	1,0-0,5 m/s ²	1,0-0,5 m/s ²
Valor de vibração mão/braço/ fator K	1,5-0,75 m/s ²	2,0-1,0 m/s ²
Dimensões (C × L × A).	232/145/134 cm	233/177/134 cm
Peso	415 kg	450 kg
Modelo	47AIAAA6603	47ATAHA8603
EAN	 4 008423 916805	 4 008423 916812

XZ8 S122 - ÚLTIMA TECNOLOGIA DO VOLANTE

XZ8 S137i - ÚLTIMA TECNOLOGIA DO VOLANTE

MOTOR		
Motor	Kawasaki	KOHLER EFI
Cilindrada	726 cm ³	747 cm ³
Potência	14,4 kW/2700 min ⁻¹	13,8 kW/2500 min ⁻¹
Cilindros	Cilindro duplo V-TWIN	Cilindro duplo V-TWIN
Capacidade	20,8 l	20,8 l
Lubrificação	Pressão total com filtro de óleo spin-on	Pressão total com filtro de óleo spin-on
SISTEMA DE TRANSMISSÃO		
Transmissão	Hidrostática dupla (Hydregear ZT3100)	Hidrostática dupla (Hydregear ZT3200)
Controlo	Controlo com pedal duplo	Controlo com pedal duplo
Cruise control	-	-
SISTEMA DE CORTE		
Superfície	11 000 m ² /h	13 000 m ² /h
Largura de corte	122 cm	137 cm
Altura de corte (mín./máx.)	25-114 mm	25-114 mm
Opções de corte	Opção 3 em 1	Opção 3 em 1
Número de lâminas	3	3
Engate da plataforma	Tração de força elétrica	Tração de força elétrica
Posições de altura da plataforma	16 posições	16 posições
Rodas da plataforma	2	2
Bocal de lavagem/mulching	-/padrão	-/padrão
SISTEMA DE DESCARGA		
Capacidade	opcional (49A70001100 + 490-950-C062)	opcional (49A70002100 + 490-950-C062)
Defletor de relva	Padrão	Padrão
CHASSIS		
Eixo dianteiro	Aço	Aço
Pára-choques dianteiro/traseiro	-/padrão	-/padrão
Raio de rotação (cm)	0 cm	0 cm
Tamanho da roda (f/r em polegadas)	13 × 6,5/22 × 12	13 × 6,5/23 × 12
Rolamentos da roda	-	-
SISTEMA ELÉTRICO		
Bateria	210 CC A AGM	210 CC A AGM
Faróis	LED	LED
Contador de horas/serviço	Padrão	Padrão
Sistemas de segurança	Padrão	Padrão
CONFORTO/DIMENSÕES		
Tipo de assento	Encosto alto com apoios de braços	Encosto alto com apoios de braços, suspensão regulável individualmente
Ajuste do assento	Alavanca de ajuste rápido	Alavanca de ajuste rápido
Tecnologia de direção	Coluna de direção inclinável	Coluna de direção inclinável
Cubo	Padrão	Padrão
Corte marcha atrás	Padrão	Padrão
Nível de ruído LpA/LwA/LwAg.	96,8/104,5/105 dB (A)	89,9/104,3/105 dB (A)
Valor da vibração corporal/fator K	0,3-0,2 m/s ²	0,4-0,2 m/s ²
Valor de vibração mão/braço/ fator K	2,4-1,2 m/s ²	2,8-1,4 m/s ²
Dimensões (C × L × A).	n.d./n.d./n.d. cm	n.d./n.d./n.d. cm
Peso	436 kg	449 kg
Modelo	47AICAB6603	47ATCAB7603
EAN	4 008423 924459	4 008423 924466

ACESSÓRIOS ROTAÇÃO ZERO

		COLETOR DE RELVA	
	Máquina de ensacamento duplo, 200 L, para XZ2 117i	0 037049 957835	Modelo:19C70020100
	Máquina de ensacamento duplo, 200 L, para XZ2 127	0 043033 565085	Modelo:19A70043100
	Máquina de ensacamento triplo, 300 L, para XZ3 122	0 043033 565054	Modelo:19A70040100
	Máquina de ensacamento duplo para RZT, 107 cm, 230 L para XZ5 e XZ6 (XZ6 requer conjunto de peso adicional 490-950-C062)	0 889021 254964	Modelo:19B70054100
	Máquina de ensacamento duplo para RZT, 127/137 cm, 230 L para XZ5 e XZ6 (XZ6 requer conjunto de peso adicional 490-950-C062)	0 037049 965410	Modelo:19A70055100
	Máquina de ensacamento triplo, 380 L, para XZ7 e XZ8 com 122 cm de largura corte (XZ8 requer o conjunto de pesos adicional 490-950-C062)	4 008423 917987	Modelo:49A70001100
	Máquina de ensacamento triplo, 380 L, para XZ7 e XZ8 com largura de corte de 137 cm 137/152 cm (XZ8 requer o conjunto de pesos 490-950-C062)	4 008423 917994	Modelo:49A70002100
	Conjunto de pesos para utilização com o coletor de relva em todos os modelos XZ6 e XZ8	0 889021 302702	Modelo:490-950-C062

		ENGATE/XZ	
	Engate para todos os modelos XZ1 e XZ2	0 043033 565054	Modelo:19A70025100





PRO Z SERIES



DURABILIDADE: TAREFAS PESADAS

Desde o chassi à parte frontal, cada peça da PRO Z foi concebida para suportar tarefas pesadas. A espessura da plataforma de corte e a construção resistente farão com que este Rotação Zero dure muito tempo.

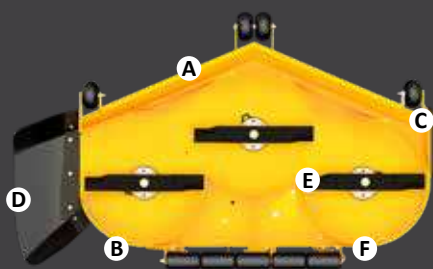

DURABILIDADE

- A** Borda dianteira enrolada de 1/4"
- B** Reforço lateral de aço de 5/16"
- C** Protetor de desgaste de 3/4"

CORTE DE QUALIDADE

- D** Calha de descarga em borracha flexível
- E** Lâminas Marbain® de alta elevação (com velocidade de ponta de até 18 500 fpm)
- F** Roldana decapadora traseira ajustável

FRENTE REFORÇADA

Concebida para absorver o impacto de terrenos acidentados com uma construção dianteira que combina de forma excelente o eixo, a bucha e o tamanho do jugo.

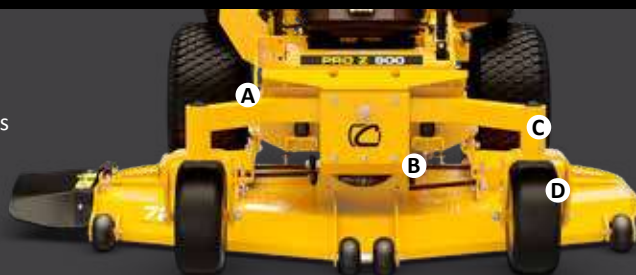

- A** Eixo dianteiro giratório de 2" x 3"
- B** Sistema de amortecimento
- C** Buchas de aço de 5"
- D** Jugos dianteiros de aço com uma espessura de 1/2"



CONFORTO: CONDUZA SEM ESFORÇO

A PRO Z pode resistir a qualquer golpe, mas o seu corpo não. Desfrute de uma condução suave durante todo o dia com o conforto da série PRO Z.



ASSENTO PNEUMÁTICO PRO Z

O nosso assento pneumático permite aos utilizadores ajustarem a firmeza do assento de acordo com as suas preferências pessoais.

- A** Sistema de amortecimento do assento (PRO Z 5/9)
- B** Suporte lombar
- C** Almofada EVC (controlo elástico de vibrações)
- D** Ajuste do ângulo
- E** Apoios de braços acolchoados



EIXO DIANTEIRO GIRATÓRIO

O eixo dianteiro giratório permite que a ponta dianteira da PRO Z transponha terrenos desconhecidos, assegurando a qualidade do corte. A estrutura e o eixo flutuam quando a PRO Z se desloca, permitindo que a plataforma siga os contornos do solo e minimize o corte.



Z5 152

Resistência surpreendente e conforto extraordinário: a combinação perfeita para verdadeiros profissionais. A Z5 152 oferece um desempenho, uma qualidade e uma eficiência que ultrapassam de longe os outros corta-relvas Rotação Zero, líderes no mercado.



KAWASAKI OHV,
DUPLO CILINDRO V-TWIN



MOTOR KAWASAKI

Um motor muito forte e eficiente para cumprir os requisitos mais exigentes (Z5 152).

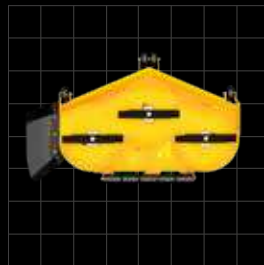

PLATAFORMA DE CORTE DESTACADA

Com uma enorme largura de corte de 152 cm (Z5 152).

Z5/152

POTÊNCIA EM CADA DETALHE.



Largura de corte:	152 cm
Superfície:	15 000 m ² /h
Tipo de descarga:	Descarga lateral
Motor:	Kawasaki OHV, duplo cilindro V-TWIN
Cilindrada:	852 cm ³
Acionamento:	Hidrostática dupla
Transmissão:	Parker HTG 12 cc
Velocidade máxima:	16 km/h (para a frente)/8 km/h (marcha-atrás)
Altura do corte:	17 posições

Modelo:53BIHJUV603



KAWASAKI FX 1000V EFI,
CILINDRO DUPLO V-TWIN

Z9 183id

O Rotação Zero Z9 183id é um corta-relvas comercial Rotação Zero com pneus duplos extremamente largos, concebido para vencer declives acentuados até 25° (46%). Possui também uma impressionante plataforma de corte em aço multi-reforçado e resistente, um ótimo desempenho de corte e um assento confortável com amortecimento pneumático. Este Rotação Zero topo de gama é ideal para municípios, utilizadores comerciais e proprietários de grandes propriedades com terrenos difíceis.

Z9 183id

IDEAL PARA
DECLIVES

Powered by
Kawasaki



DESEMPENHO DE CORTE EXCECIONAL

Graças ao equipamento técnico, as linhas de corte retas, as curvas de raio zero e o corte em declives acentuados nunca mais serão um problema.

TRABALHO EFICIENTE E CONDUÇÃO CONFORTÁVEL

Graças às suas características de conforto, desfrutará de uma condução descontraída ao longo do dia. Com o assento pneumático, pode ajustar a firmeza de acordo com as suas preferências pessoais.

PLATAFORMA DE CORTE AJUSTÁVEL ELETRONICAMENTE

Ajuste a plataforma de corte às necessidades do momento com o toque de um botão.

OPÇÕES DE SUBIDA

Os pneus duplos extremamente largos e a tração às quatro rodas contribuem para a estabilidade e precisão, mesmo em inclinações acentuadas até 25°.

COMBINAÇÃO DE POTÊNCIA E ECONOMIA

Graças à injeção eletrônica direta, o potente motor Kawasaki combina o máximo desempenho com um baixo consumo de combustível.

UM PARCEIRO FIÁVEL DURANTE ANOS

A Cub Cadet oferece-lhe uma garantia de 1000 horas de trabalho ou 3 anos* na nova Z9 183id.

*O que surgir primeiro

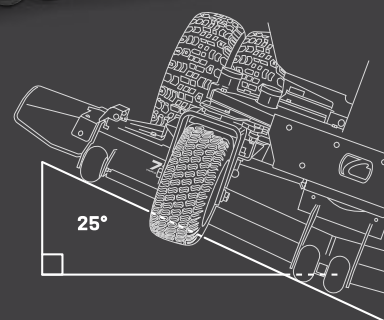

Largura de corte:	183 cm
Superfície:	18 000 m ² /h
Tipo de descarga:	Descarga lateral
Motor:	Kawasaki FX1000V EFI, cilindro duplo V-TWIN
Cilindrada:	999 cm ³
Acionamento:	Hidrostática dupla
Transmissão:	Parker HTG 16 cc
Velocidade máxima:	19,5 km/h (condução)/10,0 km/h (marcha-atrás)
Altura de corte:	17 posições

Modelo:53ALHMUY603



Z5 152

MOTOR	
Motor	Kawasaki OHV
Cilindrada	852 cm ³
Potência	15,8 kW/2500 min ⁻¹
Cilindros	Cilindro duplo V-TWIN
Capacidade	2x 34
Acionamento	Hidrostática dupla
Transmissão	Parker HTG 12 cc
Lubrificação	Lubrificação com óleo pressurizado
SISTEMA DE CORTE	
Superfície	15 000 m ² /h
Largura de corte	152 cm
Altura de corte (mín./máx.)	26-127 mm
Opções de corte	2 em 1
Número de lâminas	3
Engate da plataforma	Tração de força elétrica
Posições de altura da plataforma	17 posições
Rodas da plataforma	2 + roldana
conjunto de mulching	Padrão
SISTEMA DE DESCARGA	
Tipo de ejeção	Descarga lateral
Defletor de relva	Padrão
CHASSIS	
Pára-choques dianteiro/traseiro	-/padrão
Raio de rotação	0 cm
Tamanho da roda (f/r em polegadas)	15 x 6/24 x 12
Rolamentos da roda	Rolamentos de esferas
SISTEMA ELÉTRICO	
Bateria	230 CC A AGM
Faróis	-
Contador de horas/serviço	Padrão
Sistemas de segurança	Barra anti-capotamento
CONFORTO	
Tipo de assento	Encosto alto com apoios de braços, regulável
Ajuste do assento	Alavanca de ajuste rápido
Volante	Punho macio
Cubo	-
Corte marcha atrás	Padrão
Carregador da bateria	-
DIMENSÕES	
Nível de ruído LpA/LwA/LwAg.	90,1/103,2/105 dB (A)
Valor da vibração corporal/fator K	0,4-0,5 m/s ²
Valor de vibração mão/braço/ fator K	3,3-1,5 m/s ²
Dimensões (C x L x A).	230/160/134 cm
Peso	680 kg
Modelo	53BIHJUV603
EAN	 4 008423 872415

Z9 183id

MOTOR	
Motor	Kawasaki FX1000V EFI
Cilindrada	999 cm ³
Potência	19,3 kW/2600 min ⁻¹
Cilindros	Cilindro duplo V-TWIN
Capacidade	2 x 34 L com indicador de combustível
Acionamento	Hidrostática dupla
Transmissão	Parker HTG 16 cc
Lubrificação	Lubrificação com óleo pressurizado
SISTEMA DE CORTE	
Superfície	18 000 m ² /h
Largura de corte	183 cm
Altura de corte (mín./máx.)	26-127 mm
Opções de corte	2 em 1
Número de lâminas	3
Engate da plataforma	Tração de força elétrica
Posições de altura da plataforma	17 posições
Rodas da plataforma	Roldanas: 4 + 2
conjunto de mulching	Padrão
SISTEMA DE DESCARGA	
Tipo de ejeção	Descarga lateral
Defletor de relva	Padrão
CHASSIS	
Pára-choques dianteiro/traseiro	-/padrão
Raio de rotação	0 cm
Tamanho da roda (f/r em polegadas)	16 x 6,5/24 x 12
Rolamentos da roda	n.d.
SISTEMA ELÉTRICO	
Bateria	300 CC A AGM
Faróis	-
Contador de horas/serviço	Padrão
Sistemas de segurança	Barra anti-capotamento
CONFORTO	
Tipo de assento	Encosto alto com apoios de braços ajustável individualmente
Ajuste do assento	Alavanca de ajuste rápido
Volante	Punho macio
Cubo	-
Corte marcha atrás	Padrão
Carregador da bateria	-
DIMENSÕES	
Nível de ruído LpA/LwA/LwAg.	87,3/102,5/105 dB (A)
Valor da vibração corporal/fator K	0,7-0,35 m/s ²
Valor de vibração mão/braço/ fator K	2,6-1,3 m/s ²
Dimensões (C x L x A).	226/185/131 cm
Peso	840 kg
Modelo	53ALHMUY603
EAN	 4 008423 917482



ACESSÓRIOS SÉRIE PRO



CORRENTES DE NEVE

Correntes de neve para Z1



Modelo:490-241-0026



LÂMINA DA ESCAVADORA

Lâmina da escavadora para Z5 e Z7



Modelo:59B30036150



CONJUNTO DE LISTRADO DE CORTA-RELVAS

Conjunto de raiado de relva para Z1



Modelo:19A70019100



COJUNTO DE ELEVAÇÃO DE PLATAFORMA ELÉTRICA

Plataforma elevatória elétrica para Z5



Modelo:59A30050150



ACESSÓRIOS DA SÉRIE PRO

SÉRIE PRO / 73



PRO Z SERIES

RESUMO DOS ACESSÓRIOS (VENDIDO SEPARADAMENTE)

N.º DE MODELO	DESCRIÇÃO	CÓDIGO EAN
ACESSÓRIOS PARA TRATORES CORTA-RELVAS		
ACESSÓRIOS TRASEIROS		
190-236A000	Reboque de transporte com depósito de plástico, máx. 159 kg	4008423804331
196-506-000	Reboque de transporte com depósito de plástico, máx. 175 kg	4008423816396
190-223B000	Reboque de transporte em aço, máx. 159 kg	4016918006894
196-507-000	Reboque de transporte em aço, máx. 340 kg	4008423804348
19A30029100	Plataforma de transporte traseira de descarga lateral da série XT	0043033577132
19A30028100	Espalhador elétrico montado na retaguarda para descarga lateral da série XT	4008423875775
196-031B000	Espalhador de reboque, capacidade: 39 kg, largura de espalhamento 300 cm	4008423875829
196-545-000	Espalhador de reboque, capacidade: 80 kg, largura de espalhamento 365 cm	4008423874129
196-036-000	Espalhador com difusão no reboque de 110 lbs	4008423816310
190-537A000	Pulverizador de reboque, débito de pulverização 6,8 L/min, capacidade 95 L	4008423924374
196-543-000	Corta-relvas com reboque e varredor de folhas, 112 cm	4008423858976
190-163A000	Corta-relvas com reboque e varredor de folhas, 107 cm	4008423807516
196-570-600	Mecanismo elétrico de esvaziamento do dispositivo de coletor de relva de descarga traseira para XT	4008423882025
OEM-190-180A	Máquina de ensacamento duplo, 200 L, para plataformas de 96/107 cm da série LT (modelos -2022)	4008423815849
OEMR190-180A	Máquina de ensacamento duplo, 200 L, para plataformas de 96 cm da série XT (modelos -2022)	4008423883350
19A30045OEM	Máquina de ensacamento duplo para tratores com descarga lateral, 229 L, 92 cm, (modelo 2023)	0037049967773
19B30031OEM	Máquina de ensacamento duplo tratores com descarga lateral, 229 L, 107 cm, (modelo 2023)	0037049962457
19A30030100	Coletor de 200 L com saco duplo para plataformas de corte de 107/117 cm da série XT	4008423879636
19A30018100	Coletor de 210 L com saco triplo para plataformas de corte de 127/137 cm da série XT	0037049957286
196-553-603	Sistema anti-poeira para o sistema de recolha de relva da série XT 360 I	4008423874976
196-555-603	Sistema anti-poeira para o sistema de recolha de relva da série XT 320 I	4008423875089
190-228-000	Roldana do corta-relvas, largura 61 cm, peso máx. 114 kg	4008423401264
190-229-000	Roldana do corta-relvas, largura 92 cm, peso máx. 182 kg	4008423804478
190-526-000	Ancinho para relva, 102 cm de largura de trabalho, 20 picos	4008423804454
196-094-000	Arejador de relva, 102 cm de largura de trabalho, 10 estrelas de arejador galvanizadas	4008423896367
196-552A000	Defletor para todos os tratores com descarga traseira da série XT	4008423899641
196-750A678	Deflector para sistema de descarga traseira da série LT	4008423836097
196-399-000	Engate traseiro para a série LT com descarga traseira	4008423914733
ACESSÓRIOS DIANTEIROS		
OEM-190-679	Pára-choques dianteiro para todos os tratores corta-relvas da série LT	4008423917819
196-564-000	Para-choques de barra para a série XT	4056494171210
OEM-190-833	Lâmina de escavadora de 117 cm para a série LT	4008423807684
196-584-000	Conjunto de instalação para fixar o OEM-190-833 na série XT	4008423879629
196-718-678	Vedante de borracha universal para todas as lâminas de escavadoras	4008423815368
19A30017OEM	Lâmina de escavadora de 117 cm para a série XT	0037049957309
19B40024OEM	Limpa-neves para descarga lateral da série XT	0043033573585
TIELBÜRGER PARA A SÉRIE XT		
196-603-000	Varredora de fixação frontal, 120 cm	4008423883510
196-604-000	Funil para varredora frontal	4008423883527
196-606-000	Lâmina de escavadora premium, 125 cm	4008423883534
196-607-000	Rodas para lâmina de escavadora premium	4008423883541
196-601-000	Fixador de troca rápida sem acionamento: acessório para lâmina de escavadora premium dianteira	4008423883497
196-602-000	Fixador de troca rápida sem acionamento: acessório para varredora com ligação frontal	4008423883503
196-608-000	Conjunto de transmissão para descarga traseira	4008423885194
196-609-000	Conjunto de transmissão para descarga lateral	4008423885200
196-610-000	Estrutura de montagem para descarga traseira	4008423885217

N.º DE MODELO | DESCRIÇÃO

CÓDIGO EAN

ACESSÓRIOS PARA TRATORES CORTA-RELVAS

MULCHING

OEM-190-116	Conjunto de mulching (sem lâminas) modelos LT1 NS96 e LT2 NS96 (2022)	4008423819632
196-749A678	Conjunto de mulching (sem lâminas) para os modelos LT1 NR92, LT2 NR92 e LT3 PR1055	4008423836080
196-550-000	Conjunto de mulching sem lâminas para plataformas de corte de 106 cm	4008423875652
196-551-000	Conjunto de mulching sem lâminas para plataformas de corte de 95 cm	4008423875669
196-560-000	Lâmina de conjunto de mulching (196-550-000)	4008423875683
196-561-000	Lâmina de conjunto de mulching (196-551-000)	4008423875690

CORRENTES DE NEVE

196-658-699	Correntes de neve para pneus de 20" x 8,0" com adaptador	4008423824797
196-898-699	Correntes de neve para pneus de 18" x 9,5" com adaptador	4008423813678
490-241-0025	Para rodas XT de 22" x 9,5" x 12" e 23" x 9,5" x 12"	0037049945597

ACESSÓRIOS ADICIONAIS

196-721A678	Rodas traseiras com pneus de tração, 18" x 9,5"	4008423816891
196-967-678	Carregador da bateria para as séries LR, LT e XT	4008423835694
2024-U1-0003	Lona para tratores corta-relvas, tamanho L	4008423806441
2024-U1-0004	Lona para tratores corta-relvas, tamanho XL	4008423823882

N.º DE MODELO | DESCRIÇÃO

CÓDIGO EAN

MINI-RIDER

196-334-600	Conjunto de mulching/defletor com lâmina para plataformas de 76 cm	4008423862829
19A30014OEM	Coletor com saco duplo de 115 L, sem lâminas, para plataformas de 76 cm	0037049951765
196-397-000	Engate traseiro para a série LR com descarga lateral	4008423914719
196-398-000	Engate traseiro para a série LR com descarga traseira	4008423914726

N.º DE MODELO | DESCRIÇÃO

CÓDIGO EAN

ROBÔS CORTA-RELVA

196-588-678	Conjunto de mulchings para plataformas de 46 cm, série LM	4008423855913
196-590-678	Conjunto de mulching para plataformas de 53 cm, série LM, (após 2021)	4008423918748
1182-WS-0001	10 unidades de linha de corte AF3.20, cortadas em 3,9 mm x 47 cm de comprimento para cortador.	4056494116662

N.º DE MODELO | DESCRIÇÃO

CÓDIGO EAN

ROBÔS CORTA-RELVA

MRK0067B	Cabo perimetral (650 metros em bobina)	7290109391458
122-003-603	Conjunto de instalação grande (máx. 2500 m²) com 250 m de cabo, 350 estacas	4008423885163
122-002-603	Conjunto de instalação média (máx. 1200 m²) com cabo de 150 m, 200 estacas	4008423885156
122-001-603	Conjunto de instalação pequeno (máx. 400 m²) com cabo de 100 m, 150 estacas	4008423885149
122-085-603	RoboHome para modelos XR5	4008423917895
122-105-603	Modelos com conjunto de lâminas para XR5	4008423917901

N.º DE MODELO	DESCRIÇÃO	CÓDIGO EAN
ACESSÓRIOS DE INVERNO		
7011-M6-0010	Pinos de cisalhamento, ligação do sem-fim de limpeza ao eixo de transmissão, conjunto de 4 peças (incl. pinos). Para limpa-neves Cub Cadet de 2 fases.	4008423821871
19A3101E603	Pinos de cisalhamento, ligação do sem-fim de limpeza ao eixo de transmissão, conjunto de 6 peças (incl. pinos em R). Para limpa-neves Cub Cadet de 3 fases.	4008423896398
2024-U1-0005	Lona para todos os limpa-neves Cub Cadet, aprox. 170 cm C x 80 cm L x 100 cm Al	4047427520458
6012-X1-0040	Óleo de motor de inverno, conteúdo: 1000 ml	4008423821987
396-004-678	Lâmina de escavadora para todos os limpa-neves das séries 2X e 3X	4008423811025
6012-X1-0045	Estabilizador de Combustível Easy Run, 250 ml	4008423852387
396-005-678	Vedante de borracha para lâminas das escavadoras OEM-190-833 e 19A30017OEM	4008423815832

N.º DE MODELO	DESCRIÇÃO	CÓDIGO EAN
ACESSÓRIOS ROTAÇÃO ZERO		
19C70020100	Máquina de ensacamento duplo, 200 L, para XZ2 117i	0037049957835
19A70043100	Máquina de ensacamento duplo, 200 L, para XZ2 127	0043033565085
19A70040100	Máquina de ensacamento triplo, 300 L, para XZ3 122	0043033565054
19B70054100	Máquina de ensacamento duplo para Cub Cadet RZT, 107 cm, 230 L para XZ5 e XZ6 (XZ6 requer conjunto de pesos 490-950-C062)	0889021254964
19A70055100	Máquina de ensacamento duplo para Cub Cadet RZT, 127/137 cm, 230 L para XZ5 e XZ6 (XZ6 requer conjunto de pesos 490-950-C062)	0037049965410
49A70001100	Máquina de ensacamento triplo, 380 L, para XZ7 e XZ8 com 122 cm de largura de corte (XZ8 requer conjunto de pesos 490-950-C062)	4008423917987
49A70002100	Máquina de ensacamento triplo, 380 L, para XZ7 e XZ8 com largura de corte de 137 cm 137/152 cm (XZ8 necessita do conjunto de pesos 490-950-C062)	4008423917994
490-950-C062	Conjunto de pesos para utilização com o coletor de relva em todos os modelos XZ6 e XZ8	0889021302702
19A70025100	Engate para todos os modelos XZ1 e XZ2	0043033565054

N.º DE MODELO	DESCRIÇÃO	CÓDIGO EAN
ACESSÓRIOS PRO Z		
490-241-0026	Correntes de neve para Z1	0037049945603
59B30036150	Lâmina da escavadora para Z5 e Z7	0043033580255
19A70019100	Conjunto de raiaado de relva para Z1	0043033542109
59A30050150	Plataforma elevatória elétrica para Z5	0043033576340

N.º DE MODELO	DESCRIÇÃO	CÓDIGO EAN
ACESSÓRIOS AUTÓNOMOS		
19B40026100R	Reboques Cub Cadet, máx. 450 kg	4008423887013
19A40027OEM	Pega de guia para reboque	0037049959068
19A40030OEM	Porta-bagagens para reboques	0037049959082
196-558-603	Bidão de combustível, 10 litros	4008423877540

CONDIÇÕES DE VENDA 2026



P.E. Pereiro de Aguiar, Parc. 18b, 19b y 20b
32792 Pereiro de Aguiar (Ourense)

T. (+34) 91 640 99 50
contactcenter@92sa.com
www.92sa.com

DESCONTOS

As condições dos descontos de base e diferenciados serão fixadas em função das campanhas efetuadas por cada cliente.

Não será aplicado qualquer desconto a encomendas inferiores a 30 €

Para encomendas de máquinas acima deste montante, serão aplicados descontos comerciais sobre os P.V.P recomendados, de acordo com a linha do produto, que serão acordados com o representante da sua área.

CONDIÇÕES DE PAGAMENTO

Pagamento por transferência bancária:

Montante até 750€	Transação de transferência a 30 dias após data da fatura
Montante de 750€ a 2.500€	Transação de transferência 30/60 dias após data da fatura
Encomendas superiores a 2.500€	Transação de transferência 30/60/90 dias após data da fatura
Desconto 1% no pagamento imediato (montante superior a 120€)	1% dto.

Por favor, verifique o seu método de pagamento atual para evitar possíveis erros.

Em aplicação da Lei 7/2012 sobre normas e assuntos fiscais para a prevenção e luta contra a fraude, não serão aceites pagamentos em dinheiro acima do montante legalmente estabelecido.

No caso do seu método de pagamento conosco ser a transferência bancária, lembramos-lhe que temos de ter a autorização de débito direto SEPA.

FATURAÇÃO

Em aplicação da Lei 15/2010, **92, S.A.** pode agrupar várias faturas numa fatura periódica resumida, por um período não superior a 15 dias. Os períodos considerados como férias não serão em caso algum excluídos do cálculo do período de pagamento.

No nosso desejo de proteger o ambiente, **92, S.A.** realiza a faturação via eletrónica com a mesma validade legal que uma fatura tradicional. Através do website <https://extranet.92sa.com> pode aceder gratuitamente às suas faturas e obter faturas em duplicados. Se preferir receber as suas faturas em formato papel, pode comunicá-lo para o seguinte endereço eletrónico contactcenter@92sa.com

INCUMPRIMENTO NO PAGAMENTO

O incumprimento dos prazos de pagamento previstos implica a anulação imediata de qualquer compromisso assumido pela **92, S.A.** (por exemplo, descontos, incentivos à compra, colaborações publicitárias, etc.).

A existência de um incumprimento irá bloquear imediatamente a conta do cliente e significará o cancelamento total do crédito. O desconto de pagamento imediato não será aplicado se houver um saldo devedor a favor da **92, S.A.** e repercutirá o custo financeiro derivado destes atrasos.

Em caso de não pagamento, a **92, S.A.** repercutirá sobre o cliente todos os custos associados ao mesmo (custos de reembolso, financiamento e juros).

CONDIÇÕES DE ENVIO

Todas as **encomendas inferiores a 200€** terão um **custo de envio de 12€** e as **encomendas superiores a 200€** terão **portes grátis**.

Para encomendas solicitadas por agência especial ou serviço urgente, cobraremos portes de acordo com a tarifa da agência.

DANOS DE TRANSPORTE

Em caso de receção de mercadorias danificadas durante o transporte, o cliente deve comunicar o incidente a **92, S.A.** no prazo de 24 horas após a receção do envio, incluindo uma cópia da nota de entrega com a indicação do incidente e uma fotografia da mercadoria danificada. Caso contrário, a **92, S.A.** estará isenta de qualquer responsabilidade por danos de transporte.

DEVOLUÇÕES DE MERCADORIA:

A **92, S.A.** só aceitará devoluções de mercadorias no prazo de 15 dias a contar da data de receção do produto.

Qualquer devolução deve ser processada através do Serviço de Apoio ao Cliente da **92, S.A.**, que o cliente deverá contactar para obter um número de autorização. Nenhuma devolução será aceite sem o número de autorização, juntamente com o recibo de venda Correspondente.

Qualquer mercadoria que preencha as condições para devolução deve estar em perfeito estado na sua embalagem original sem manipulação.

Apenas poderão ser devolvidos artigos de valor superior a 6 € e o cliente será responsável pelos portes de devolução, exceto em casos de receção de mercadoria defeituosa ou erros atribuíveis à gestão da **92, S.A.**

Não será possível aceitar devoluções que não cumpram estas condições.

RECIPIENTES, EMBALAGENS E GESTÃO DE RESÍDUOS:

Com referência aos regulamentos aplicáveis, é relatado que a responsabilidade pela entrega de resíduos de embalagens para a sua Correta gestão ambiental recai sobre o detentor final dos mesmos.

VALIDADE DESTAS CONDIÇÕES E TARIFAS:

Sem prejuízo de possíveis modificações específicas, a validade destas condições terminará a 31 de dezembro de 2026, e a 92, S.A. reserva-se o direito de modificar os preços, condições e especificações.

Os produtos apresentados nesta lista de preços estão sujeitos a IVA. No caso de uma modificação desta taxa de IVA durante o ano, os preços serão automaticamente modificados pelo montante Correspondente à aplicação da nova taxa.

O respeito que temos pelos nossos clientes motiva-nos a aplicar rigorosamente as condições detalhadas, já que qualquer tratamento preferencial de um cliente é uma ofensa a todos os outros clientes.

Cub Cadet[®]



P.E. Pereiro de Aguiar, Parc. 18b, 19b y 20b
32792 Pereiro de Aguiar (Ourense)

T. (+34) 91 640 99 50
contactcenter@92sa.com
www.92sa.com

Todos os direitos reservados. A Cub Cadet e outras marcas comerciais são marcas registadas da 92, S.A. Para mais informações, basta visitar o nosso website: www.cubcadet.eu. Reservamo-nos o direito de realizar trocas nos preços, nas características técnicas e as alterações devidas a erros de impressão e a outros erros.